



TTiPi - TTAPA

# SUSPELAN BARNA



Enseinen - borda



Idirren - borda



Borda - xuria



Blenos Aires



Borda-berria



Egurri

## **“GU” TALDEAK EGINA**

### **LAGUNTZAILEAK:**

- BERAKO HERRIKO ETXEA**
- GURE TXOKOA S. C. R.**
- NAFARROAKO AURREZKI KUTXA**
- IRUNAKO AURREZKI KUTXA  
MUNIZIPALA**
- PRINCIPE DE VIANA**

### LEGEAK

Euskeraz ongi leitu nahi baduzu,  
kontuan eduki itzazu lege hok.

it= tt; t, tt leitu behar da, aintzinean "i" duenean.  
adibidez: iturri = itturri

in= ñ ; n, ñ leitu behar da, aintzinean "i" duenean.  
adibidez: egina = egiña

il= ll; l, ll leitu behar da, aintzinean "i" duenean.  
adibidez: oilasko = ollasko

ea=ia ; ea, ia leitu behar da, hitz azkenean.  
adibidez: atea=atia

oa=ua ; oa, ua leitu behar da, hitz azkenean.  
adibidez: astoa =astua

zb=zp ; b, p leitu behar da aintzinean "z" duenean.  
adibidez: ez bada etorri = ez pada etorri

zd=zt ; d, t leitu behar da aintzinean "z" duenean.  
adibidez: ez da etorri= ez ta etorri



Zuazkit Negua, zakar illuna  
 miñber, zital ta garratza.  
 Ezurretaño sartu diguzu  
 errukirik gabe otza.  
 Xautu dituzu bazter guztiyak.  
 Ondatu dezu baratza.  
 Botiketako eziñ da arkitu  
 gauz dan porru bat ta ez aza..

Zure egunak kontatuak daude.  
 Ez emen, ez, nekerikan.  
 Laxter zuk itza entzungo dezu  
 "Zuaz, ba hereala emendikan.  
 Bildu itzatzu tresna guztiyak  
 ezertxo utzi gaberikan.  
 Ta ez etorri orreiñ aserre  
 mutur beltz ori. ¡Utikan!"

Junagatikan ondo dakizu  
 beñ eta bitan itzultzen,  
 eta arbola loratuetan  
 beazur mortala ixurtzen.  
 Gerezi, arana, mixkill ernaituak  
 dituzu denak narrazten.  
 Eta loria ijavoki orduan!  
 ill ta dira lurreratzen.

Anaya zera, Uda-Berriya,  
 oraiñ dijuan Neguakiñ.  
 Eman elkarri pakezko eskua;  
 maitez estutu indarrakiñ.  
 Ta, zu Negua, zure bidetik  
 jun pauso txit ariñakiñ.  
 Jun zaitte, Negu, danentzat beltza  
 zazpi milla diabruekiñ.

Uxan igeska dijuaz lañuak;  
 lorek irikitzen dira.  
 Erle langillek loretegitan  
 dabiltz ezti gaia billa.  
 Txoriyak goizian, egun sentiyan,  
 iura zarat ta iskanbilla!  
 Goiz eta illuntz, zerate egitan  
 pare gabe marabilla.

Utzi pakian Uda-Berriari  
 bere lanak osatutzen.  
 Eri ta elbarri izango zaigu  
 ez bazayo lasai uzten.  
 Aize, euriya, iguzki, itzala,  
 jarri zaitzte laguntzen,  
 Eman tamañaz bizkortasuna  
 Saya zaitzte ornitzen.

"IRU BERATARREN EUSKAL BERTSOAK"  
 liburutik hartua.

**Atoz Uda Berriya**

# Behi eta ardi gaztak

## SUKALDIAN

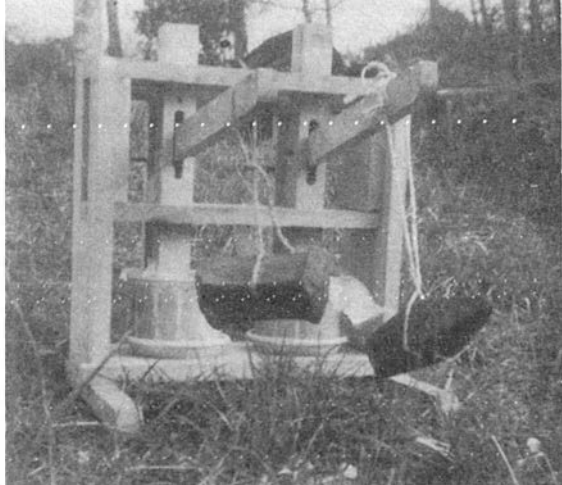

Itzi eta ondotik, esnea errapetikan etortzen den hotz-bero haretan, eskutada bat gatza eta gatzagi pixko bat ematen zaio. Esnea gatzatzen denean, ongi xehetu ahal bada berriz esnea bihurtu arte. Gero eskuz bildu eta zimitzan sartzen da. Eskuz estutuz, gazura kendu; gero karga paratuz egun bat edo zortzi ordu alde batera eta -- zortzi bertzera kontu gazura ongi txukatu arte. Behi gatzari ez zaio hainbertze gazurik kendu behar. Ardi gatzari berriz ahalik eta gehiena kendu behar zaio, ez diezaiola barrenean hutsik gelditu. Behien -- hamar litro esneakin kilo edo kilo terdiko gazta zaharra egiten da. -- Ardi esneakin berriz, sei zortzi -- litrokin gutti gora behera kilo bateko gazta zaharra egiten da.

Ardiak itzitzean, esnea paze ttiki batera biltzea gomeni da eta gero handik baldera zapi garbi batean iragazinaz botatzea, ardi karkaz ez dadila esne guztia zikindu, zalantzarik gabe zikin honek ez -- dio gatzari onarik egiten eta.

Ardi esnea berotu behar izaten da, jakina polikiago bildu eta sobera hozten delakoz. Esnearen -- hotz-bero honek garrantzi haundia du gazta on bat egiterakoan. Es -- neak zentigradu hogeitamar gradu -- behar ditu izan. Gehiago ere berotzen ahal da eta erraxerago gelditzen zimitzarra biltzeko, baina horrela berotu eta, gatzak koipea -- (urina) galtzen dute eta idorrak izaten dire. Hogeitamar gradutan egiten diren gatzak koipetsuagoak -- izaten dire eta gatzak leunagoak -- ere, baina zimitzarra biltzeko zailagoa izaten da, gero ere irauñarazteko euliak eta eulitxak gehiago jokatzen zaizkio.

Botikako gatzagiaz egindako -- gatzak eta bildotsaren gatzagiaz egindakoak, ahogozo desberdina izaten dute, azkeneko hok mingatsaxegoak baina baita leunagoak ere.

Esneari gatzagia eman eta ondotik, ba dire batzuk esnea hamar minutoz kontzen dutenak xehetu -- aintzinean, bertze batzuk berriz -- ordu bat arteraino, honetan ere ba

Gatzari gazura ongi kendu behar zaio eta horretarakoz hemen ageri den tinkagailuz estutzen da.

koitzak baditu bere alderdiak. Jakina gatzagiak ere honetan baduela zer-ikusirik, zenbat ematen zaion erabera esnea abudoago edo polikiago gatzatuko da.

Gatzak agiterakoan neurri jakin -- batzuk erabiltzen dire. Neurri horiek deus gutti aldátuz gero gatzak elkarren artean desberdinak ateriko zaizkigu. Aralarreko artzaiak hagitz gazta ona egiten dute eta haien antzera Beran ere baserri baton batean gatzak egiten hasi dire: Uraz bet betea dagoen ontzi handi batera zimitzatan ateritako gatzak sartzen dituzte eta haiekin batean arraultze bat ere. Ondotik gatza botatzen diote arraultzea -- gainera ateri arte. Dena dela gatzari gainera gatzak ematea ez da oraingo kontua bakarrik, lehengo zaharrrak ere hala egiten baitzuten.

Gatzaren iraupenerako, parafinaz -- olioaz eta piper gorri pixko batez egindako oreaz gatzak estaltzen dituztenak badire. Bertze batzuk ere paperian edo zaian biltzen dituzte.

Gatzak zahartzeko eta altxatzeko toki idekia behar dute izan baina haizelaster gabe, bertzela arrailtzen baitire eta orduan euliak dire haretan atsegin hartzen dutenak. Arraztalan, segalian, edo -- oholian, ilunbetan eta ipar aldera kontzen dire. Lehengo andreak gatzak zaharra ez sobera idortzeko, ogibiaz kontzen zituzten kutxan.

Gazura egosi eta ateratzen zai -- on gainak "zenberena" du izena. -- Bertze egosi aldi bat eman, eta galditzen den harek "antzotza".



Aspaldi batian bizi ziren baserri batian adin bateko senar emazteak seme zembaitekin.

Eurekin bizi zen mutil zarr bat, amaren anaya lanari guchi emana gizona, etzakiten ichekuak gauz aundirik here ontasunaz, sospecha baitzuten ordea sosik etzuela.

Ichekoak gaizki tratatzen zuten lurreko laneratako baliyo etzuelako.

Zarr, zakurra arront aspertua, egun batez sumatu zuelarik illobak zelatan zeudela (oi zuten bezala), zitu on sos bakarrak bildu eta sartu zitun here gambarako kuchan burni zarr batzuekin nasi ta.

Bera an barrenian atia echi ta asi zen seiñua atetzen burdinkori eta sosenkin: dembora berian erraten zuen aski fuerte bertzek aditzeko:

"Diru auk illoba unentzat", "abek bertze illoba unentzat", "abek bertze illoba orrentzat"- eta ola.

Orduan aitzina echian etzen geyago okerrik zarrentzat, eta au bizi-thu izan zen ederki ondoko urte guziytan.

Ill onduan ichekoak egon bide ziren dembora batian gaizki erranka zarrentzako.

Euskal baserritar Mentalidatea liburutik artua  
J.Caro Baroja ta A.Irigari-ena.

Mende hau hasi berria zen, ez da hain aspaldi, halere oraingo gazteak orduko bizi-moduz mintzatzen aditzen dutelarik harritzen dire.

Bortz seme bortz baserritan mutil zituen familia bat, ezagutu nuen nik. Bakoitzak hilabetean hamabortz pezeta irabazten zuten, -- jantzia eta mantenua gainera. Baina gazte hok ez zuten dirurik ikusten, aita hilabete azkenian diruak hartzera joaten baitzen. Noizbait ere hilabetea bukatu baino lehen ere ikusiketu dut nik joaten. Hala re kontent aritzen ziren lanean. -- Bai, langileak ziren; baserria moldatu behar eta hamasei urtekin itxia moldatzen, pareta egiten, mutlak morteroa nahasi eta bizkarrean goiti eramiten zuen. Egun guzia mortero garraio eta ilunabarrian inork agindu gabe eta bere borondatez karkolan edo arkeran bazkagarraio. Igandeetan pilotan pixko bat eta kordionaren soinuaz dantzari ezkeroz, kontent.

Ezkontzeko trukada egitera koan, nahiz mutlak edo neskatxak dote berdina behar zuten izan. Neskatxa ederra zen eta hogeita zerbait urte. Pretendientea etxe aldekoa, baina ez neskatxaren gustukoa eta adina ere bazuen neskatxak baino puska gehiago. Orduan aunizetan bezala, aldi haretan ere pretendienteak neskatxaren aitarekin tratua egiten saiatu zen; bitartean mutilak eta neskek ez zuten behin ere elkarrekin hitzikan egin. Pretendienteak aitari doterik gabe konforme zela alaba hartzeko, esan

zian. Aita ere kontent gelditu -- zen, eta alabari erran zion: "neska, etxaldera joateko, ezkontza -- hau egitera, gomeni zain".... "bai eta guri ere gomeni zaigu" (senide aunitz baitziren neskatxaren etxean).

Denbora haietan aitari kontra egitea gauza gogorra zen, baina halere neskek aitari: "ez badut doterik merezi, nahi dutenakin ezkondu nahiago dut". Denbora pastu zen eta neskatxa eta lehengo pretendientek topatu zirelarik, deus erran gabe elkarrerri, emakumeak bere burutik pentsatu zuen" ederra tokatu zaidan bai, baina baita haundiagotik eskautu ere."

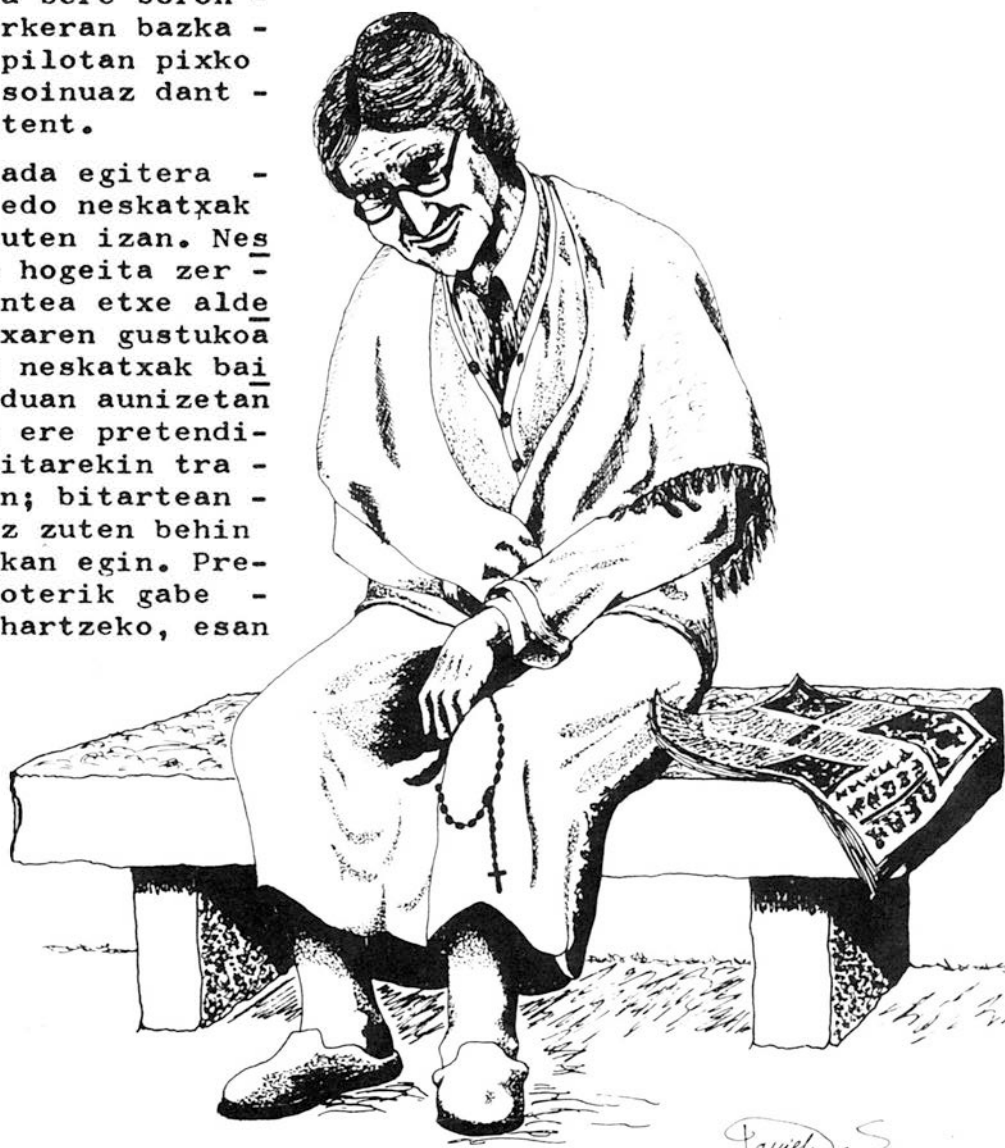

Javier S



# LEHENGO LANAK

Hau bai aspaldiko gauza dela eta gu-re baserri eta etxeetan galtzen ari dena. Lehen, aunitzetan azukrearen - tokian izaten zen, bertzelaz ere ez-tia indar haundiko mantenua baita, - katarruak sendatzeko ona eta baita - zaurik sendatzeko; gauza hoken eta - bertze batzuegatik garrantzitsua - izaten zen ez-tia.

Nahiz erleen mundua haundia izan, zer bait idaztera saiatuko gara.

Maiatzaren bukaeran eta denborak la-guntzen badu, erlauntzan (hau da er-leen "etxea") erregin berri bat eta erle aunitz jaiotzen dire; erlaska - (hau da erle multzoa) berri bat egi-nez "sortetxetik" alde egiten dute - hutsa de onbor batera edo hutsa da--goen bertze aultza batera. Batzuetan arbol baten adarrean zintzilik geldi-tuz beren bidean atsegiten dute.

Eultzak lehen, ziriz, buztinez eta - behi kakaz egiten ziren. Eultza hota-tik ez-tia kentzeko eskuko tresna ba-tekin zarrapoka bezala puskak ken---tzen zen; lan honeri, erlea "zikitzea" erraten zitzaion; gero eskuz estutuz eta iragazinaz ez-tia biltzen zen. - Orain eultzak egurrazko kaxa batzuk izaten dira, barrenean zatibanaketa berexi batzuekin. Kaxa hok bi bizile-ku izaten dituzte, bat bertzearen - gainean. Azpikoan erregina eta umezo-rruak (hala deitzen zaio erreginen - arraultzari) bertze erleekin bizi di-re. Bi bizitzen tartean sare bat de-lakoz erregina goitiko bizitzara - ezin da sartu, bainan erleak sartzen ahal dire, horrela goitian ez-tia gar-bia izaten da umezorrik gabe.

Zuzenbidez , bada ez-tia, urtean bi - aldiz (baino) biltzen da, urte ona edo txarra joaten den arabera. Erleari - ez-tia kendu baino lehen, ia heben---tzat nahikoa baduten begiratu behar zaio. Udaberrian ez-tia kolorez argia goa izaten da, akazi lore eta ote lo-ekin egina izaten baita; udazkene--koa berriz ilunaxegoa eta baliteke - ez hain gozoa ere, gaztain lore eta ainarra lorekin egina.

## Erleak eta ez-tia

Erleari ez-tia kendu behar zaionean be-rapena behar du izan. Goizeko frexkuran baldin bada hobe, oraindik erleak otza-rengatik motel daudelikan. Burutik ka-iola gisarako sareko zapel bat, esku-larruak eskuetan, galtzak beitik gal-tzerdin barrenean sartuak eta eskuetan kea botatzen duen aspu batekin hurbil-tzen dire. Kaxa mugitzean goibel bat - erle pixkan pixkan ateratzen da, gizo-nak inguratzen dituzte orrua egiten du-telik, bai, haserre daude, haien hain-bertze gostariako jatekoa "ebastera" - joatera baigara. Batzuk arropatan arta-kak bilatzen saiatzen dire piko egite-ko, bertzeak berriz urrundik indar har-tu eta galtzak edo atorra mehak baldin badira, arropan gainetik heben orratza sartuko dute. Azkenean keari esker - erreintzen dire eta eultzaren atean - ipurdia ematen dutelik denak bat ber--tzen oindo oinduan paratuz, bakea eska-tzen dute.

Zatibanaketak bildu eta etxera ekartzen dire. Ez-tia, bereskatan argizari-utsaz ez-talia izaten da; nabal batez estalpe hau kendu eta berehala hantxe beresken edertasuna eta aberastasuna agertzen - zaigu: sei alde eta seiak berdin berdi-nak dituen ontzi ttiki hotatik iguzki kolorea bezela, ez-tia.

Handik intzulinguruka ibiltzen den gai-lu batean ez-tia bereskatik ateratzen - da.

Gero oihal batez iragazi eta ontzitarra ia altxatzeko. Ontziak ongi etxi eta toki frexkuetan kontu behar dire. Ontzi haundi batetik ezti pixko bat aterari nahi denean eta ontzi aundian den ezti ez galtzeko, beti berape---nean mugitu behar da.

Erleen etsai haundienak sitsak eta zinaurriak dire; eultzen sartzen badire pixkanaka pixkanaka erlea itotzen dute. Horregatik maiz garbitu eta zaitu behar da; lan hok denak egin eta urte txarra joaten bada gutti edo deus ere ez biltzeko arriskoa badago.

Erlauntza on batek, eta urte on batean hogei-hogeita bi kilo edo horren inguruan ematen ditu.

Lehen erlaska familiku bat bezala izaten zen eta izan daiteke ere erleak etxeokak ezagutzea. Ohitura omen zen etxera erregina edo sua esposten zenean, eultzaren ondora elkar ezagutzera eramatea eta eultza eskuz joz beren hitzak izaten zituzten. Gauza bera gertatzen zen etxeok norbait hiltzen zenean, erlaskari berria ematen zioten. Etxeokak eultza jotzean erleak "marmaria" egiten zuten eta erantzun bat bezela hartzen zuten.

Lantxtartik jakina

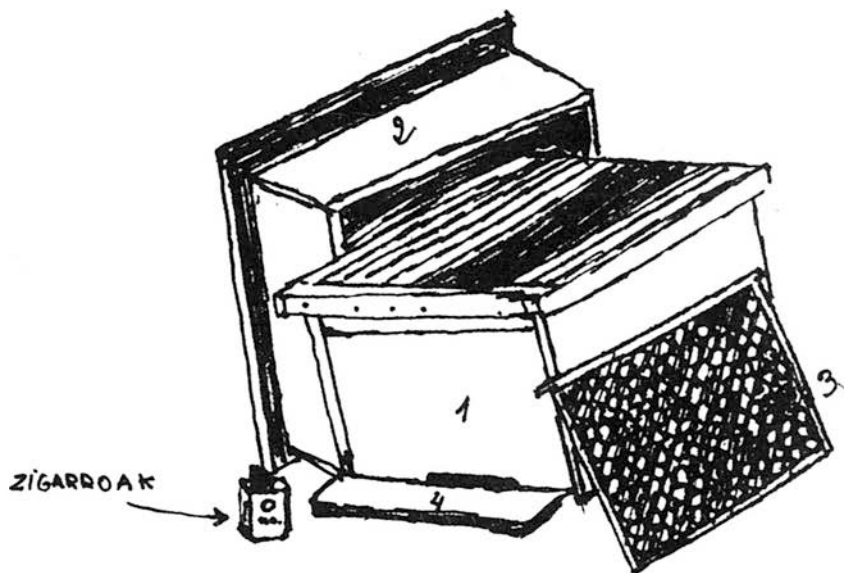

• IDEKIA DAGOEN ERLAUNTZA BAT.

- 1 AZPIKO BIZITZA.
- 2 GAIWEKO BIZITZA.
- 3. ZATIBANAKETA BAT
- 4. ERLEEN SARRERA, PIKERA

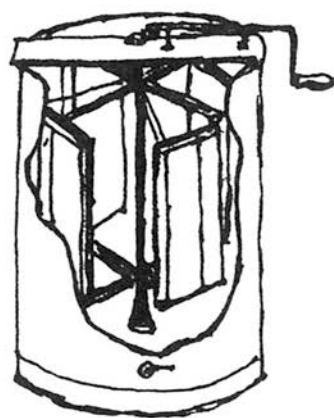

• BERESKETATIK EZTIA ATERATZEKO TRESMA

Aintzineko urteetan bezala honetan ere Bertako Txapelketa ospatu da, hamaika garren aldiz, bain zuzen; ohitura den bezala parteartze haundia izan du, nahiz eta Gazte eta Haundi eskuzko mailetan lehiaketaria ez izan.

Txapeldunak hok dire:

Hamar urtera bitarteko:

Patxi Ug<sup>l</sup>de eta Xabier Mikelp<sup>e</sup>r<sup>i</sup>zena.

Hamar hamabi urtekoetan:

J.Luis Irazoki eta Xabier Errand<sup>o</sup>nea.

Hamabi hamabortz urtekoetan:

J.Luis Urkiola eta Ramon Pika<sup>b</sup>ea.

Larruzko pilotan bigarren mailan:

J.Miguel Dagerre eta Felix San<sup>t</sup>amaria.

Larruzko pilotan lehengo mailan:

J. Miguel Lasaga eta Karlos Ton<sup>b</sup>ar.

Une hauetan Bidasoako Txapelketa jostatzen ari da. Jeitxuan bukatua eta gure pilotarien zuhur partegintzarekin, hamar hamabi urtekoetan finalara ailegatzea kontsolamendurekin eta Lesakan eztabaidatu dena joan den igandean Hendaia<sup>k</sup>o pilotarien aurka, Braulio Eskagu<sup>e</sup>s eta Xabier Errand<sup>o</sup>nea gure bikotea<sup>k</sup>elarik partidua eta txapelketa ere hidena<sup>b</sup>ar irabazi zuen.

Ia 13an eta Bidasoaren Eguna programaren barrenean, Beran herrien arteko finalak ospatuko dire Hendaia eta Lesakaren artean.

Deus gutti gehiago cago aurten go pilotaren buruz komentatzeko Errand<sup>o</sup>nea Ignazioaren egintza garraipentsuak aipatzea ez bada, "Federakunde Torneoa"-n txapeldun gelditzen, ezta partidu ere galdu gabe eta txapelketaren iduri nabarmen<sup>du</sup>an bihurtuz.

Eta bukatzeko erranen dugu Eztegara pilota lekua aintzinaldeko zuloz, itaizuraz, zikinkeriaz eta



eta abar frankoz ondatua dagoela. - la bertze eginaldetan ere moldaketa ttiki batzuk egin dire aurrera jarraitzeko, baina horrelako egoerara ailegatu da, Herriko Etxeak zol zolotik konpontzeko estudiatzen ari dela, nintatu eta guzti. Egitan eginen ote da bestetarako?. Denok hori nahi dugu.

1982 ko Ekainaren lehendabiziko astean egina.



**PILOTA**



## BERATAR TXIRRINDULARTI ELKARTEA

### Euskal Herriko Itzulia

Joandako apirilaren 13 an Euskal Herriko Itzuliaren etapa ospatu zen, Ibardineko Goreneko bukaerarekin; etapa polita gertatu zen eta lasterkariak elkarri ateri zizkionten segunduak sailkapen orokorrerako erabakigarriak izan ziren. Heldu den urtean aurtengoa bezalakoa guttienez or dadila esperatzen dugu.

### Sailketa

- 1.ª Antonio Coll (Teka)
- 2.ª Francesko Moser (Fakucine)
- 3.ª Juan Fernandez (Kelme)
- 4.ª Jose Luis Lagua (Reynolds)

### Errandonea Felixen Oroimena

Joan den 16an ospatu zen, 23 Laguntzar mailako lasterkarian partegintzarekin, "mutil kozkor" hok lortutako batazbestekoa 40,160 km/o. izan zen; Berako taldea Basilio Ordozik, Enrike Irazokik, Sansinena Ismaelek eta Otamendi Juantxok osatzen zuten. Probaren bukaeran, Zalain auzoaren parean bortz lasterkarien erorketa izan zen, haien artean Sansinena zegoen eta Pizzio ostatuaren parean sprint bete betean bi lasterkari erortzeko zoritxarra izan zuten, Ordoiki zauritua zelarik.

### Sailkapena

- 1.ª Errazkin (San Marcial)
- 2.ª Irastortza (Michelin)
- 3.ª Arsuaga (Amarazko)
- 4.ª Irazoki (Beratarra)

Gure Txokoako futbol talde zaharrena oraindik lanean dabil, orain zazpi hilabete hasi ziren baloiari joka eta oraindik ez dute bukatu. Mutil hoken lanari ez dio bate-re laguntzen suerteak, baina halere nahiko merito badute, orain lau partidu faltan azken aintzinekoak badoaz baina halere gogorekin. Hori gauza ederra da, horrela horiek kirola egiten baitute eta baita Gure Txokoaren eta Berako izena Euskal Herrian barrena zabaltzen dutelako. Segi bide horretan!

Beste aldetik Gure Txokoak orain badu beste futbol talde bat, hau da Txikiena Gure Txiki izenekoa eta oso ongi dabilta; zazpi partidutik sei irabazi baitituzte eta bat galdu; orain bi partidu falta eta lehenbizikoak doaz; beraz hasiera hobea ez zen izaten ahal. Erresultatuak hauek izan dire:

Gure Txiki 3 Irundarra 4  
 Gure Txiki 4 Bete Gazte 3  
 Ikastola 0 Gure Txiki 8  
 Urantz 0 Gure Txiki 2  
 Irundarra 1 Gure Txiki 4  
 Gure Txiki 5 Ikastola 2  
 Bete Gazte 1 Gure Txiki 2

Berako jokalaritxikien izenak hauek dire:

Atezainak: Ruiz eta Ugalde  
 Defentsak: Jose, Goia, Inarrea, eta Josetxo.

Erdikoak: Berasain, Larrañaga eta Artieda.

Aintzinean: Loiarte, Barberena, Dabid, Zapirain, Sobrèbiela, Alzuguren, Gainza.

Eta sailkapena hau da:

- 1.-Gure Txiki 12 puntu
- 2 Irundarra 9 puntu
- 3 Bete Gazte 6 puntu
- 4 Urantz 5 puntu
- 5 Ikastola 0 puntu

Ikusten duzuen bezala gazte hauek lasai xamar irabazten ari dire eta hori ere es da martxa txarra. Zorionak eta segi aurrera.

Maiatzaren bukaeran egina

"Gu" taldearen laguntzaile batek

# Natural gorotzak



Landareak behar dituen "elementoak", 16 dira, baina denetatik ez dute berdin behar, egin dezazkegu lan talde:

- 1.-Carbono(C), Hidrogeno(H) eta Oxigeno(O).
- 2.-Nitrogeno(N), fosforo(P) eta potasa(K).
- 3.-Calcio(Ca), Magnesio(Mg), eta azufre(S).
- 4.-Burdina(Fe), Manganeso(Mn), Cobre(Cu), Moliboleno(Mo), Zinc(Zn), cloro(Cl), eta Boro(B).

-Lehenengo taldekoak, haizetik(CO<sub>2</sub>) eta lurretik( Ura H<sub>2</sub>O) hartzen ditu behar hainbat.

-Bigarren taldekoak, kantitate aundixamarretan behar ditu eta askotan ez ditu lurrean behar hainbat aurkitzen. Hauek dira normalean guk ematen ditugunak.

-Hirugarren taldekoak, kantitate gutxigotan behar dira, eta normalki, nahikoa egoten da lurrean.

-Laugarren taldekoak, kantitate aitz txiki an behar ditu landarak.

Askotan landareak ez ditu behar hainbat lurrean aurkitzen, eta horregatik, baserritarrak, falta zaion hori eman beharko dio eta hau abonu edo ongarrien bidez egingen du.

Abonu edo ongarriak "elemento" hauetako bat edo gehiago dituzten zerbait dira, eta bi eratakoak izan daitezke:

- Mineralak
- Organikoak

Abonu organikoak, denak, naturalak dira, eta mineralak, nahiz hāsieran naturalak izan, gero gizonak tratamenduak eginak dira ia denak.

## ABONU ETA ONGARRI ORGANIKOAK

Kosetxa bildu ondoren, soroan edo belardian, hilik gelditu diren zainak, ostoak, lastoak....eta animalien ximaurra edo gorotza, nahiz utsik, nahiz iratzekin... Hau da, bizia izan duten, jan duten eta orain hilik dauden gauza guztiak, ongarri organikoak dira.

Abonu organikoekin, lurrari "humus"-

# Gure

# baserri

edo "materia organika" deritzaion sustantzia ematen diogu eta "humus" honak 3 eratako lan du:

-Lurraren estruktura hobegotu egingen du: buztin asko duten lurrak, arindu egiten ditu, eta arinak, on dartsuak, gogortu.

- "Humus" horrek jana du eta lurreko mikrobio biziak atakatzen diotenean jan hori, landarak hartzeko moduan uzten du. Esaten dugun jan hau, lehen aipatu ditugun "elementuak" dira.

-Mikrobioak, lurreko bizia, "humus" dagoen tokian daude, hori baita behar duten giroa. Beraz, "humus" gutxi badago, bizi gutxi egonen da lurrean, eta lur pobrea izanen dugu.

"Humus"-en iturriak, baserrietan bidentugu botatzen: gorotza eta kosetxaren ondarrak.



## Gorotza:

Aberreen, hazindaren azpia (irat-  
zia edo garoa, orbela...) eta ximaurrea  
hortzituia edo fermentatua.

Gorotz guztiak ez dira berdinak,  
batzuk besteak baino aberatsagoak dira.

Gutxi gora behera, hauek dira era  
biltzen diren doatoak:

1000 kilo gorotzetan:

	Nitrog.	Fosforo.	Potasa.
Zaldiarena	6,7kg.	2,3kg.	7,2kg.
Behiarena	3,4	1,3	3,5
Zerriarena	4,5	2	6
Ardiarena	8,2	2,1	8,4
Oildarena	16	12,5	9

Gorotzak beste elementu batzuk -  
ere baditu, eta 1000 kiloko, hauek di-  
ra:

Azufre.....	0,5 kg.
Magnesio.....	2 kg.
Karea.....	5kg.
Manganeso..	30-50 gms.
Boro.....	4 gms.
Cobre.....	2 gms.

Kontuan hartzen ba dugu, abere -  
bakoitzak, urtean zehar gutxi gora be-  
hera Hogei Aldiz Pixatzen Duena ate-  
ratzen duela gorotzetan, pentsatu...  
450 kiloko behi batek, 9 tonelada go-  
rotz ematen digu, hau da, 30 kilo N.,  
12 kilo P. eta 31 kilo K. eta gainera  
lurraren estruktura hobegotu eta lu-  
rraren bizia aberastu egiten du, mine-  
ralak egiten ez dutena.

Gorotzak, kontserbatzeko, ba du  
behar bat: N-ek ez alde egiteko amonia  
koren bidez, haizerik gabe egon behar  
du, eta horretarako, pilatua eta ondo  
bustia egon behar du.

## Gorotz artifiziala

Artifiziala, gizonak egiten due-  
lako deitzen zaio, baina gaiak natura-  
lak ditu eta honela egiten da:

-60-80 zentrimetro kapa bat lasto,  
iratze, belar.....

-Kapa hori ongi busti 2 egunez, 3  
riegu emanaz.

-Gorotz natural kapa bat bota fer-  
mentazioa hasteko.

-Abonu mineralen kapa bat eman, N  
duten mineralak (20-25 kilo N 1000  
kilo lastorentzat). Hau fermenta-  
zioa lehenago egiteko da.

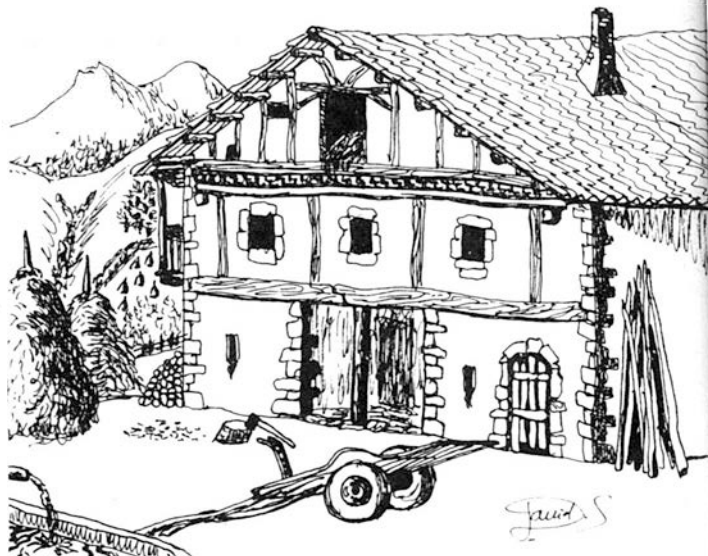

-Ongi zapaldu. Ura bildurrik gabe  
bota.

-Kapa honen gaineratik, beste 4-5 ka-  
pa bota daitezke.

Pila hontako metro kuadratu bakoitze-  
an 1.200-1.500 kg. gorotz atera deza-  
kegu.

## Nola erabiltzen diren gorotzak

-Azkar bota behar da lurrera, -  
udazkenean edo neguan, izotza aurre-  
tik. Honela ereitekoan edo landatzeko  
an( udaberria normalki) nahiko deskom-  
posatua egonen da.

-Bota eta laister lurperatu be-  
har da. Lur gainean pilatan uzten ba  
dugu, N asko galtzen du.

-Gorotz asko erabiltzen da: Hek-  
tarea bakoitzeko 30-50 tonelada.

## Kosetxaren ondarrak

Kosetxa bildutakoan, lur azpian  
eta gainean gelditzen diren ostiak, -  
zainak,....dira eta urte bakoitzean -  
400-700 kg "humus" uzten dizkigu.

## Baserritik kampa ere ba da "humus"

TURBA: Hau lur berezi bat da, go-  
xoa eta arroa eta batezere barazkieta  
erabiltzen da, negutegi edo invernade-  
ro-etan, hazitegitaetan. Garestia da.

BASURAK: Gaur egun, hor gabiltza  
basurarekin zer egin ez jakinean, ba-  
tezere hirietan eta ahaztu egiten zai-  
gu basuretan latak eta kristalak bai-  
no zerbait gehiago ba dagoela: klasa  
guztitako fruituen azalak, barazki on-  
darrak eta abar, eta hoiek "materia -

organika" dira.

Komposezioia asko aldatzen da, basura guztiak ez bait dira berdinak:

Basura freskoa(%)

N .....0,5-0,6  
P..... 0,4-0,5  
K.....0,3-0,4  
Ura..... 36-50

Kompost(tratamendua eta aldatketa bat izana)

N.....0,8  
P..... 0,5  
K..... 0,3  
Ura.....30-38

Humus bota gabe, zer gertatuko litzakez?

Ez ba da ematen, lurraren "humus" pixkanaka jeixten joaten da, zeren landara bat egiteko, gero berak utziko duen baino gehiago behar da. Honela, lurra pobretzea etorriko litzake.

Zenbat ongarri bota behar da?

Honi erantzuteko gauza bat behar dugu gogoan: beharrak ez dira beti berdinak. Bi faktore dira behar hoiak aldatzen dituztenak:

-Lurrean zer eta zenbat daukagu: hau jakiteko analisis kimiko bat egin behar da. Nafarroan, Diputazioaren bidez, Villavako laboratorioan egiten dute.

-Lurrean zer landara dugun. Landara guztiak ez bait dituzte behar berdinak.

Dena dela, orientazio bezala balie duten kantitate batzuk hauek dituzte:

Baratzean 4-8K/M<sup>2</sup> behi gorotza  
Belardietan 20-30T/Ha behi gorot.

Kontuan behar dugu behi gorotzak fosforo falta duela eta horregatik, nahiz mineralak izan, Eskoriak nahastea komeni zaigula, edo bestela, aurkitzen modua ba dugu, hezurren irina edo arrainen irina.

Aipatu beharreko beste gauza bat leguminosen(1) bizi berezia da: Hauek N. lurreko airetik hartzen dute eta -guk ematea hasieran bakarrik komeni zaie, indarra hartu bitarte. Gero berak nahikoa hartzen dute eta -guk botatzen ba diegu, ito eginen ditugu. Beraz, erein aurretik lehengo kantitate hoiien erdia aski izanen dute, eta P eta K beste modu batera eman behar zaie (hezurren irina, su autsa, eskoriak.....)

(a) (b)

Azkenik eta N, P205, eta K20-en funzioiak kontuan harturik konklusio bezala 4 puntu atera dezazkegu:

-Berde asko(bejetazioia), osto asko duten landareak, N. asko behar dute(Leguminosek gehiena airezetik hartzen dute)

-Lora aprobetxatzen zaien landareak, P205 behar dute.

-Zaina aprobetxatzen zaien landarek, K20 behar dute reserbak egiteko.

-Hazia egiteko P205 eta K20.

(1)leguminosak: babea, ilarra, leka, luzerna, pagotxa...

(a) anhidrido fosforiko  
(b) oxido potásiko

ONGARRI NATURALAK

	% N.	%P <sub>2</sub> O <sub>5</sub>	%K <sub>2</sub> O
Hezurren irina	2-4	22-25	0
Arrainen "	7-8	4-8	-
Odol idarra	13	0,8	-
Adar eta azkazal (autsa)	13-14	2	-
Tratzi idorrak	1,4	0,2	-
" badeak	2	0,2	-
kafe ondarrak	2,1	0,3	0,3
belar idorrak	1,5	0,6	2
lastoak	0,4	0,2	0,8
Su autsak	-	1,5	7
Oilo gorotzak	1,5	1,2	0,7
zaldi gorotzak	0,7	0,3	0,6
koneju "	2,4	1,4	0,6
Uso "	5,8	2,1	1,8
Ardi gorotzak	1	0,3	1
behi gorotzak	0,4	0,2	0,4
zerri "	0,5	0,2	0,6



## KAREA

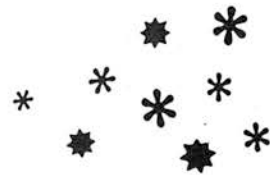

Landarentzat janari bat da. Bi-  
arren maila batean daude karearen -  
eharrak janari bezala, ez da orain-  
arte aipatu ditugun 3 elemento hoiek  
ainbat behar.

Lurrean beharrezkoa da landarak  
,P, eta K behar bezala hartzeko.

Lurraren "azideza" neutralizat-  
eko beharrezkoa da. Hau du funzio--  
ik garrantzitsuena.

Lurraren "azideza", PH-ren bi--  
ez neurtzen da, eta hau lurrean 4  
tik 9 ra bitartean aurkitu dezakegu.  
H neutro 7 da eta landara gehienak  
5,5 tik 7 ra bitartean behar izaten  
ute.

Lurraren PH jakiteko analisis -  
at egin behar da. Guk ere, etxean -  
gin dezakegu prueba bat, gutxi gora  
behera jakiteko:

-PH jakin nahi dugun lurraren -  
muestra bat hartu eta ontzi gar-  
den(transparente) batean jarri(tu  
bo bat bada, hobe).

-Reaktibo bat hartu beste ontzi  
batean. Reaktibo hau drogeri bate  
an edo produkto kimikoak saltzen  
dituzten denda batean erosten -  
ahal dugu.

-Reaktibo, lurra dagoen ontzira  
bota, ongi nahastu eta segun zer  
kolore hartzen duen, jakinen dugu  
zer PH duen.

Karea bota nahi badugu ere, bi -  
gauza behar ditugu kontuan:

- Ez da gorotzarekin batera bota behar.  
Hilabete bat edo gehiagoko tartea uz-  
tea komeni da. Zerbait ereiteko as--  
moa ba dugu, hilabete bat aurretik -  
bota.

- Aldi bakoitzean ez da asko bota be--  
har: ez ahaztu lurrean bizia dagoela  
eta honek ez duela kolpez aldatzerik.  
Lurra oso azidoa ba da( Iratzietan -

Ph 4-5 izaten da) bi edo hiru urtez  
behar litzake egin enmienda.

Kare klase asko daude eta, horre-  
gatik, erabili behar diren kantitateak  
ez dira berdinak. Paretak zuritzeko ka-  
rea erabiltzen ba dugu, aski dugu 50 -  
kiloko zaku,area baterako PH 5 etik -  
6-ra igotzeko, eta 2 zaku 7-ra igotze-  
ko(hobe izango litzake 2 urtez egitera)

Kare piztua ba da(cal viva) 2000  
kg. behar dira Hektarea bakoitzeko PH  
punto bat igotzeko.

P. Intxausti.

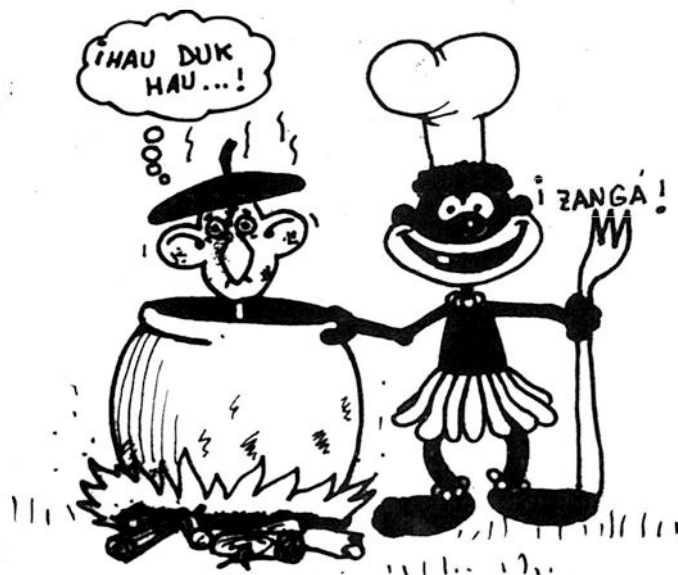

# Kooperatiba

Ez dago erran beharrik nekazariak gaizki gabiltzala aspauldiko urte-hoketan. Eskerrak fabrika batzuek etorri ziren gure herrirat eta inguru-hauetera. Baserritarrak zein baino zein lehenago fabrikatan sartzera seiatu ziren. Fabrikatako edo edozein lan-tegietako orduak eta yornalak ez dire baserrikoakin komparatzekoak.

Bertze aldetik inondik ezda eldu laguntzarik nekazariantzat. Gobernuak eta Diputaziak hitz eder batzuek tar-teka, batez ere elektiak urbiltzian eta orrela, bainan egiazko laguntzarik inondik ez da ikusten.

Nekazariak hizi gera gainera alde guztik etsiaz inguraturik. Guk erositi behar ditugun gauzak, negurririk gabe gora ta gora doaz egunetik egunera: naiz erremintak edo makinari klase guztiak, nahiz pensuak, nahiz abonuak edo ongarriak.... eta beste milla gauz.

Guk saldu behar ditugun aretxiak eta txerriak, nahi ditugun katazkek-aterako ditugu tratantiakin, bainan-ondarrian haien eskutara erori behar eta haiek ematen duten prezian saldu behar nahi eta nahiez.

Esnian prezia ..... pezeta bat goratzeko, nik ezdakit zembat Minis-trokin egin behar diren billerak.

Eta orrela gure miseriak kontatzen segitzen ahal nuke amabost miste-rioko arrosaria bainan luzeago.

Gauz horien denen erdian, ala ere badugu gure artian gaitz txar bat: Elkar artze txarra dugu nekazariak. Bakarka ittoko baldin bagera ere..... segi bakarka! Ezgara bat bertziakin-afiatzen. Eta orrela bakarka ikusten-bai gaituzte, nahi dituzten irri guzti-ak egiten dizkigute, batere beldurrik gabe.

Bada nik uste, badagola gure eskuetan zerbait gauzen erremedia bedere. Eta hoietako bat behar bada, kooperatiba moduan elkar artu eta indartzea.

Gure herritik aski urbil ikusten dire nekazarien kooperatibak gisa-aunitzetakoak: Arnaten, Igantzin, eta Etxelarren bertan badire kooperati-bak, pensuak, abonuak eta erremintak



merkeseago erosteko, eta hori dela bertze saltzailleak ezdute nahi dutenik egitenpreziuakin.

Urruti gabe, badire nekazariak elkartu direnak lanian aritzeko nahi txerritegiak eginez edo beitegiak elkarrekin eginez eta ageri da ortatik barna bide on bat badagola, batzuentzat bedere.

Berriroki gure inguruko herritara alleatu da Nafarru guzian zabal-tzen ari txerriko umiak saltzeko kooperatiba, ia beinguan tratantian atzetatik libratzen ote geran...

Eta, zergatik Berako nekazarien artian ez da deus olakorik sortzen?. Aski litzake bat edo beste elkar animatzen asitzia, eta beste gainerako pausuak emateko laguntzak eraski arripatzen dira.

Gure errenkurakin ezdugu deus egiten, bertze zerbait pauso ematen aten bagera. Eta alegia, nere ustetan beitzat, edozein kooperatiba bat egitea, pauso bat ematia izango litzake

J.B.I.

Bertsolari Txapelketa(1965-1-1)

Lopategi:

Zerbait ein bear dogu guztiyok galduak gera bestela, gure biotza garbiya degu, ezta ezertan ustela, begira ortik kooperatiba asko sortu direzela, guk ere danok bat egin daigun beste batzuek bezela.

\* \* \* \* \*  
\* **hemengo** \*

**Ohiturak** \* \*

**SAN**

**JUAN**

**BESTA**

**ZALAIR**

**BERAN**

Kri kri kri... txirritxak kan tari... "eguraldi ederra izan dugu gaur San Juan bezperan, bero egin du"... "halere ilunabarreko frexkat zera doa".

Sagu xaharrak goiti eta behei ti, alde batetik bertzera...! oi oi oi, batek ziztu guzian zihoalarik jeitxun pareta jo du, justun - jo behar zuenean itzuli da!. Haurren zaratak zeru gorriraino igotzen dire!.

Multzoa prest dago, artalastu az aintzineko igurzketan bedeinkatuak altxatuak ziren San Juan lore zaharrez... liluraz egina dago.

Amak leihotik-" haurra utzi - itzak misto horiek, bertzela goatzean pixa eginen duk!"-. Auzoko ha tek gurdi bat bazka ekartzen du; - nekatuaren itxura dakar, baina - multzoa ikustean bat batean aurpegiko zimurrak irri batean leuntzen zaizkio.

Ilun ezkila jo dute eta multzoak sua hartzen du, sua eta kea lehendabizian, gero pixkan pixkan garrak; haurrak haren inguruan kei natu gabe eta ixilik begiratzen diote. Baina segiduan betiko ausartia salto egin behar duela dio, emakume batzuk etxeko atarira jautsi dire eta haurraren amak-" kontu emazak gero...! ez du inon gauza onik ume horrek!... ipurdi mazel - bat erreko bazenu nahi nuke, zerba it ikasiko zenuke orduan!.

Plis plas, zirti eta zarta txingarrak tiro egiten dute gero ondotik zingiak hutsean banatzen direlarik. Haurrak lerroan saltoka hasten dire. Hortxen ... auzoko za har bateri salto egitea gogotzen - zaio eta inguruko guztiek ajaritan paratzen ditu. Salto egitean "onak barrenera, gaixtoak kanpora!" aldi ro erraten dute.

Suak, gauaren iluntasunean bere ditzira gorriekin, izterrak, besoak, aurpegiak argitzen dituelarik, hau bezalako kanta entzuten da: Iaz ere, iaz ere, San Juan Xaharra Iaz ere, iaz ere, San Juan Bautista Jesukristoren lehengusuari, biba, biba San Juan Bautista.

Irriak, solasaldiak, kantuak, ha urren gaixtakeriaren bat, haur bat bertzeak baino gaztexeagoa eta leher egina amaren besoetan lo dago. Etxe bateko erloju zaharrean mantso mantso, hamabiak jotzen dituzte.-Jesus, Jesus, hamabiak baditugu!-. -Ze orduak, ze orduak!-. Goazen hemendik - goatzera, bihar izanen dire lanak - goatzetik jeikitzeke!. Jiji eta jaja -" bihar arte".

Azkenean gauaren ixiltasuna gelditzen da. Kri kri kri ... eta hon-tzak uu uu.

Bainan handik pixko batera, pau soak... hiru, lau, bortz... bortz multil gazte auzokoak... auzokoak bai; nora? zertara? ... altza edo makala, arbol bat botatzera.

- " Hi hau duk polita eta luzea". Tipi tapa aizkorak. -" hi ken hadi, ken hadi hortik!! Arbola bota eta den artean bizkarka auzoko emparantzera eramaten dute.

Behei askaren ondoan zuloa egin batzuk; bertzeek berriz auzoko barat zetan tipul, lore, aza, porro, diren eta ez diren guziak aurkitzen dituzte eta arbolari tontorreko adarrak - bakar bakarrik utziz, han lotzen dituzte maxotatan, baita ere zakuto - bat sos pixar batzuekiekin tontoretik pixko bat beheitiago lotzen dute. Inguruko balkoitatik sokaz arbola altxatzen dute eta handik segidun goatzera.



Haik ajariak goizean auzokoak - arbola ikustean, baina ez dire denak irriak gero baratzeko tipulan bat edo porro edo lore faltan sumatzen du telarik: "Arraioak, nik harrapatu banituzke!" - batek erraten du; baina - hitz garbiak baino gehixego ere entzuten dire arbolaren nagusiak arbola ren hutsa ikusten duenean.

San Juan eguna da, herriz ere - haurrak jostatzen, orain arbolaren inguruan; baita ere betiko haur aurtartia zakutoa hartzera saiatzen da ta amak leihotik - " ez hadila arbola horretara igan!"; "hobe duk, hartuko

duk zumiarekin aztaletan".

Horrela ba, San Juan besta. San Juan Arbola hantxen izanen da Zalaín Berako auzoan eta San Pedroak arte Orain dela hirurogei urteko ohitura

Perrexila

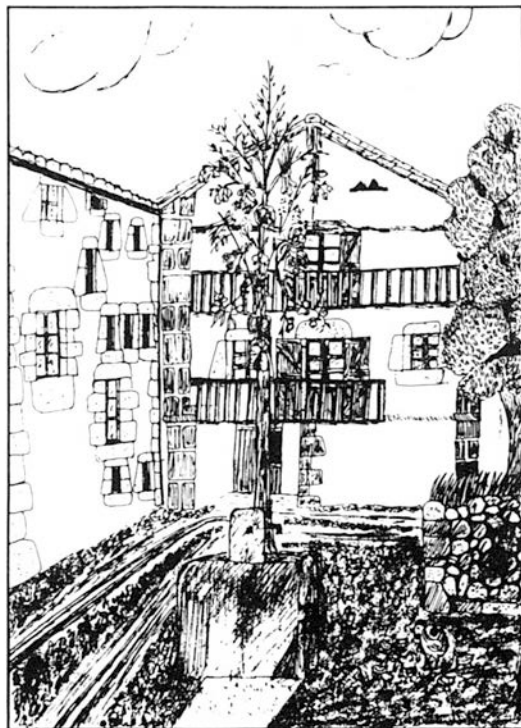

San Juan besta Europako herrien artean, besta guztien artetik gehien ospatzen den - bat da. Denetan ikusten dugu izadia itxuratua dagoela suarekin, urarekin eta landarekin praktikatzen diren erri - toen bitartez. Dena eguzkiari gurtza bat dela adieraztera - ematen digu, kontutan hartzen badugu ude mugarekin dagoen - aldiberetasuna.

Une goienena ekainaren 23 ko arratsa eta San Juan eguna, 24 eko goizaren artean mamitzen da.

Euskal Herrian gertatzen denera moldatzen eta Bortz Herrietakoari buruz bereziki, egiztatuko dugu praktika guztien artetik gehien zabaldua den bat 23 aren gauean, mendian, auzoetan eta baserrietan su multzoak bistea da. Su multzoetan menditik ekarrিতako sasia erretzen da, erramu bedinkatua eta bertze landare berezi batzuk ere (orain plazan tresna zaharrak erretzen dire, egurra eta bilduak diren adarrekin batean) eta hokem gainetik saltoka ibiltzen

## San Juan bestaren ingurua

dire, denbora berean jakulatoriak oguzten ziren ia beti gizaseme, abere eta gauzak gaizkietatik eta eritasunetatik gordetzeko.

Beran ohitura hau galdu da (Erramu bezperara leku aldatua suposatzen ahal ote da?), baina oraindik Bortz Herrietan praktikatzen da. Haurra nintzelarik, oroitzen naiz, Irisarrin (Igantzi) salto eginik mendian bildutako ote eta erramu gainetik.

Zenbait iturrietan bildutako ura edo San Juan goizeko ihintza bertzerik gabe, sendagarri berezitasunak bazituen. Guretik hurbil den eredu bat Igantziko San Juan iturria dugu, San Juan Xar gurtzen den lekua, iturriaren gainkaldean dagoen leze zuloan. Lehen eta orain 24 eko goizean jendea etortzen da iturriaren urarekin gorputza garbitzeko, zernahi larruaren gaitzak sendatzeko helburuarekin eta behin idortuta, erabili -

den zapia han diren lar eta elorri gainean utziko ditu. Ondotik meza - emanen eta haren ondotik erromeria.

Landare elemendua, San Juan laguntzen duten erritoetan, gutiena ezagutuak izatea izan daiteke, baina ziurki gehien praktikatua dena. Ezagutuak dire San Juan kukainak toki aunitzetan, haien artean Irungoa urbilena izaten ahal da. San Juan zutarrien ondoan ezarria, hau koroa batekin eta artalastuaz apaindua. Aspaldi, Beran, San Juan arbol bat - altxatzen zen, ontzixka bat bere oinetan eta tontorrean lasto gixon -- bat zuelarik.

Etxeen atea, makala, lizar eta elorri zuri adarrekin apaintzeko ahitura Gipuzkoan hagitz zabaldua dago oraindik. Gaur egun landare mo - ta batzuk maitetsu edo mespreziakor nabarmen bat dute eta mutil gaz -- teak neskak lehiotan paratzen dituzte. Lizarrazko gurutz ttiki bat - zuk ateetan iltzatzen dire baita ere, etxea sorgin kalteetatik gordet - zeko. Irisarrin ikusi nuela San Juan egunean etxeko paretan kokatutako bi ferren gainean, leiho baten ondoan, lore eta belarrezko mordoak pa - raturik oroitzen naiz, kalteak eta zoritxarrak alderatzeko.

Zol zolean ikusten duguna , sua, ura eta landaren bitartez prak - tikatzen dena garbikuntza erriko bat dela da, uda muga ailegatzean, e - guzkiaren sasoi bete betean. Honek hagitz aspaldiko praktika eta iru - dien aintzinean gaudela dirudi eta nahiz eta kristautasun eragina izan, ez dute funtseezko aldaketarik eraman.

Bukaera bezala ongi litzateke Gaztelu koplariaren koplak bat bar - nesartzea, San Juan gauaren inguruan kantatzeko konposatua.

"Illundu baño lenago asi  
erretiratu goizian  
gure aitonen aitona ere  
ola ibillitzen zian".

J.I.O.

#### BIBLIOGRAFIA:

Los Vascos, Julio Caro Baroja.

Lo que el río vió, Luis de Uránzu.

ERDARAZ GURI EMANA



Ama fokak larrituak zeuden. Bazekiten haien ume ttikiak koxkortzen zirelarik, berriz bihurtuko zirela. Eta gainera ume txoxol hauek, gizonen beren begi naparrekin samurkiro begi ratu ta, pozez ta jostetan haiengana hurbilduko zirela.

"Ta guk deusere ezin egin!"-dio te enkez. Iaz gure ume kuttunak hil zizkiguten, eta aurten berriz ere -saiatuko dira. "Ta gu deusere ezin eginez!"- Ta larri ta estu ziren beren barruan.

"Hegalik bagenu, haiek ikusi bezala, hemendik egaka joango gineke, ta ez lituzteke gure ume maiteak harapatuko".- dio batek.

"Ez dugu anka luzerik ere, haiengandik abudo laster egiteko!"-dio bertzek.

"Ez ta adarrikan gure burua defenditzeko".- dio hirugarrenak, ia itxo negarrez.

"Gure umeak ttikiagiak dira igeritan ibiltzeko, baina ez gara gauza horma azpian denbora luzez gordetzeko".- erantzun dio norbaitek.

"Orduan zer egingo dugu?". Ta denak negarrez hasten dire.

Ordurarte geldirik zegoen haizea, haien artean sartu ta erran zien:

"Ez negarik egin, nik lagunduko zaituztet".

Denak begira gelditu ziren.

"Nik zuen larritasunaren berria alde guztietara zabalduko dut, ta zihur nago norbaitek lagunduko dizuela!"

"Bai to!"- erran dio ama fokatek triste triste jarri ta. "Ez zaitu indrk adituko! Orain ez du inork haizearen orrua aditzen. Eskerrik asko, baina alferrik izango da!"

Baina haizea bere ustezkoa baitzen, proba egin zuen, nobait bere ahotsa aditzen egongo zelakoan.

Mundu guztian bere errana zabaldu zuen. Fiu.....fiu.....Txistuka eta ixil batzuetan.....fiu fiu..... orruka bertze batzuetan.

Bitartean fokak umatu ziren, ta han zituzten umeak- beren biziaren puskak alegia, lasai lasai ta biziz bertarik jostatzen.

Egun batean gizon batzuek etorri ziren. Haien itxuraz, berehalaxe oharatu zirela bertze urtekoak bezalakoak. Maitetasunaz beterik hurbildu ziren, eta ume zuri zuri haiek, minik eman gabe kentzen ahal ez den pintura gorriaz margotu zituzten. Irrigarria zen, holako kolore ezezaguna (han dena zuri eta beltz baitzen) ikustea. Hango bizia pittu bat aldatu zen.

Eta ixil ixil, etorri ziren bezala joan ziren.

Ama fokak ez zekiten hori dena zertarako zen, baina gauza ona zela eta gizonak ere haien lagunak izaten ahal zirela lehendik sumatu zuten.

Ta egiaz hala zen! Bizia ez galtzegatik beren edertasuna galdu behar izan zuten, ez baitzuten bertze biderik gizon haien eskutik ihes egiteko.

Haizea goxoki dantzan. Fiu.... fiu.....behinepin denak saiatu gara... fiu fiu erraten zuen bere ahotsa alaiaz..behinepin denak saiatu gara.

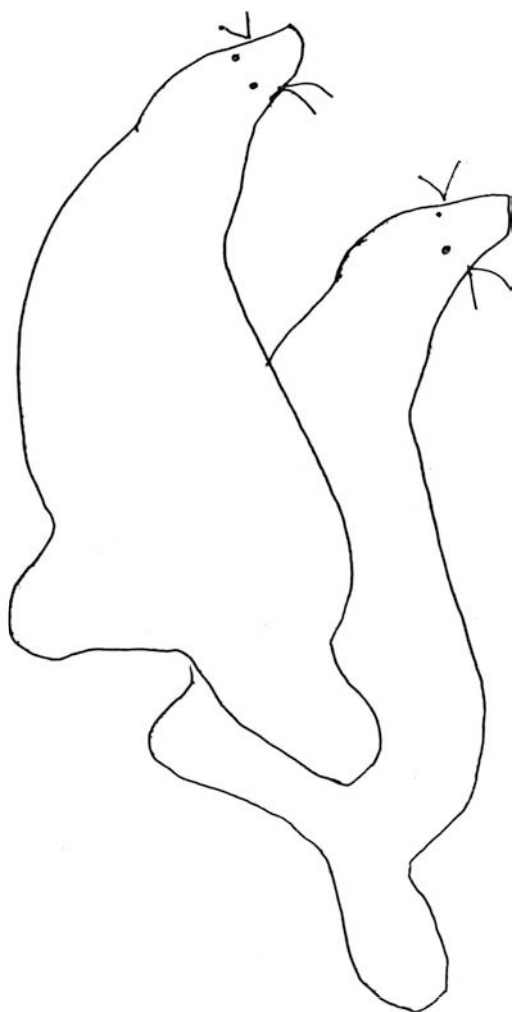

# Gazteek gure artean duten menpeta sunaz

Gazteok bizi dugun menpetasuna aipatzerakoan lehenik familia - ren barrenean daukaguna agerterazi nahi dugu. Gurasoek semeen nortasuna hankaperatu egiten dute. Guraso eta semeak mundu desberdinetan bizi direnez gero, horien artean -- hausketa bat badagoela argi eta -- garbi ikus dezakegu. Eta ez da baxterez harritzekoa, gurasoak eta semeak mail kultural desberdinetan -- bizi baitira.

Hori dena bizitzaren alderdi aunitzetan agertzen zaigu. Errate baterako, pentsalari edo zientzi -- gizon batzuk eta bertzeak erraten dituztenak gonbaratzen eta eztabai datzen ditugunean, gure gurasoentzat dudarako lekurik ez zuen zen -- bait egia erlijioso (orain dela ur -- te batzuk erlijio gauzak inposat -- zen zirelako, alegia) gazteen ar -- tean zalantzarri eta diskutigarri bihurtu da. Adineko jendearen artean gaur oraindik nabari den -- beldur hura, gazteen artean galdu dela dirudi. Gazteok erlijio egin -- beharrak bertze modu batetara be -- tetzen ditugu, baliteke gure erlijioa norberarenagoa edo barrenago -- koa izatea, lehendik paratuak dau -- den norma jakin batzuei sobera lo -- tu gabe, elizkizun batzutara joa -- nez edo zenbait betebeharrak onartuz.

Erljioa eta Jaungoikoa ikus -- teko bertze modu bat sotzen da. -- Baina horrek ez du erran nahi bide hobia denik, gure kezkekin elkar -- tuagoa dagoela baizik.

Familiaren inguruan dabilzan bertze gauzez solasten hasten baga -- ra, berehalaxe diruaren aldetik -- daukagun menpetasuna agertzen zai -- gu. Gaur egun badago gazte aunitz, diruaren gabezia dela eta, beren -- ikasketak eta pertsona bezala ge -- hiago izateko dituzten asmo onak -- utzi beharrean aurkitzen direnak, horrela dirua eskuratzeko.

Bertze kasu batzutan bi gau -- zak batera egiten dituzte, astean barrenean estudiatu eta ordu libre -- tan, aste-burutan eta oporretan -- lan egin. Bertzalde, familia aunitz

zetan, diruz ongi daudenetan berezi -- ki, izaten dira gazte batzuk, bakar -- bakarrik beren gurasoei atsegina emateagatik estudiantzen dutenak. Goi -- mailako ikasketak ere egiten dituzte gero lanbide onak eta ongi iku -- siak bereganatzeko nahiz barrendik ikasketak profesionalak egiteko edo gogo handiagoa sumatu.

Gaurko bizimoduak kontsumoke -- rriara eta norgehiagoka aritzera bul -- katzen digunez gero, jokaera honek gazteen artean gero eta eragin edo influentzia handiagoa duelakoan gau -- de.

Nahiz ikus-entzuteko komunika -- hideetan nahiz egunkari eta errebis -- tetan agertzen da iragarki edo a -- nuntzio pila bat beren eskaintzaz -- gaztedia (eta gainerako jende gu -- zia) hau eta hura erostera bortxatu nahi duena anuntzioak daukan berezi -- tasun, pollitasun edo ikusgarritasun naren arabera. Anuntzioek maiz era -- biltzen dituzten itxurak, balorape -- nak eta mintzairak antz eta zeriku -- si handia dute gaztediarenekin. -- Nork ez ditu aditu gisa honetako -- erranaldiak: "Bizitzeko alaitasunak badu bere "eau de toilette"; "ge -- hien dakien aintzindaria"; "lagunar -- te dirdiragarria"; "beldurtia, azka -- rra, fierra, burutsua, eskuzabala, ameslaria, ikaslea... denak "Duca -- dos"-ekin daude".

Gisa honetako propagandaz ge -- hienbat baliatu dena politika izan da. Eta ez noski hauteskunde denbo -- ratan edo botu bila dabilzanetan -- bakarrik, baita bertzela ere ideolo -- gia batekoak eta bertzekoak telebis -- tako albisteetan, egunkarietan eta eskolatzeko sistemetan agertzen za -- izkigunean.

Nola joka dezakegu menpetasun hoken kontra?.

BERAKO HIRU NESKA GAZTEEK  
EGINA

Guri erdaraz emana



# kolpe

## belarraren enplastoia

B  
e  
t  
i  
k  
o  
s  
e  
n  
d  
a  
g  
a  
i  
a  
k

Enplasto hau kolpe bat hartzen denean, haren ondorioak sendatzeko erabiltzen da. Birrikak eta zintzuraren eritasunak sendatzeko ere ona da.

Enplastoia egiteko hara ze gauza behar diren:

- .Berbena edo kolpe belarra deitzen zaion belarraren ostoa. (Oharra: landare hau zaitu behar da eta, ostoa kentzean ez da landarea zainetik atera behar, berriro muskilak eman ditzan).
- .Arraultze baten zuringoa
- .Baratxuri hiru zizterka
- .Gasak
- .Alkohola
- .Oihalak eta xukaderak

Enplastoia nola egin:

Ostoa perrexila xehetzen den bezala ongi xehetu. Hiru goilara olioan baratxuri zizterkak osorik ezarin prexitzen dire. Baratxuriak guritzen direlarik, sardexkarekin lehertu eta ondotik atera. Belarra oliora botatzen da eta hartan edukitzen da bi edo hiru minutoz, zaituz ez dadila erre ez eta kolorez aldatu, beti suaren gibel gibelean. Belarrari arraultze zuringoa astindua botatzen zaio eta nahasten da. Prest dagoenean gasa batera botatzen da eta hartan bildu.

Nahi bada alkohol ttantta batzuk enplastori botaz, mina den lekuan paratzen da kontzen ahalden bezain beroa dagolarik. Bortz edo sei orduz kontu, ardilezko ohi alaz eta xukaderaz beti bero kontzeko asmoz.

Enplastoak bat hartzen ondotik hiru egunez paratzen direnean, bertze paratu gabe atsegitea gonberni da. Hagitz kontuz hartu behar dena da sekulan ez hezur juntetan paratzea; enplastoak zornea ateratzen du, baina huts egiten badugu, hezur juntureko likidoa edo ixurgaia ere aterako baitu.

Hain da ona belar hau, lehenago zaharrek "urrezko haitzurraekin" jorratu behar dela erraten zuten.



### Bakarrik

Bakarrik  
Egunsentiak  
bakarrik  
argitu,

arkitu nau gela bakarrean.

Argi ta gerizpetan bakardadea baitut ohandze.

J. M. Inchausti.

Hona hemen urte honen lehendabiziko lau hilabeteetan jaio diren beratar berriak:

ERRANDONEA ASTONDOA PATRICIA  
Urrilaren 5 ean jaioa.  
Gurasoak Frantzisko Klaudio eta Ma Ascension.  
Legiako 4/4 garrenean bizi dire.  
ZELAIETA USTARROZ JON  
Urrilaren 7an jaioa.  
Gurasoak Jose ma eta Ana Isabel.  
Zigardin bizi dire.  
ZUBIETA INDA IRAN  
Urrilaren 10ean jaioa.  
Gurasoak Jose Esteban eta Ma Asuncion.  
Bidasoako 29 garrenean bizi dire.  
AGIRRE ELIZONDO MA LOURDES  
Otsailaren 2an jaioa.  
Gurasoak Luis Ma eta Ma Julia.  
Martineko Bordan bizi dire.  
ZURBANO AGERRI JULEN  
Otsailaren 15ean jaioa.  
Gurasoak Juan Ma eta Ma Gloria.  
Eztegarako 1 garrenean bizi dire.  
PORTU ALZUGIBEN ABANTYA  
Otsailaren 18 an jaioa.  
Gurasoak Juan Tomas eta Ma Esperanza.  
Kaule Baitan bizi dire.  
LARRALDE IERTXUNDI BEKIBE  
Otsailaren 25 ean jaioa.  
Gurasoak Juan eta Ma Josefa.  
Eztegarako 19 garrenean bizi dire.  
ZELAIETA MARTINEZ UNAI  
Otsailaren 23 an jaioa.  
Gurasoak Jenaro eta Ma Luisa.  
Altzateko 15 ean bizi dire.  
URTXEGI GOINI PATXI  
Martxoaren 2 an jaioa.  
Gurasoak Frantzisko eta Ma Carmen.  
Eztegarako 6 an bizi dire.  
GOMEZ COLINA FERNANDO  
Martxoaren 4 an jaioa.  
Gurasoak Santiago eta Nicolasa.  
Altzateko 15 ean bizi dire.  
TEILETXEA AGIRRE MAITANE  
Martxoaren 10ean jaioa.  
Gurasoak Jose Antonio eta Ma Carmen.  
San Estebaneko 17 an bizi dire.  
GARAZO MINDEGIA JESUS MA  
Martxoaren 13 an jaioa.  
Gurasoak Jesus eta Ma Angeles.  
Bidasoako 40an bizi dire.

TAPIA HUITZI MA CRISTINA  
Apirilaren 5ean jaioa.  
Gurasoak Pedro eta Ma Paz.  
Bidasoako 45 ean bizi dire.  
TORRES PEDEZ BANESSA  
Apirilaren 2 an jaioa.  
Gurasoak Frantzisko eta Caridad.  
Itzearen 3 an bizi dire.  
ANDUEZA LANZ ITZIAR  
Apirilaren 6 an jaioa.  
Gurasoak Aitor eta Ma Josefa.  
Bidasoako 64 an bizi dire.  
TRASTORZA ALZUGIBEN JOSEBA  
Apirilaren 19an jaioa.  
Gurasoak Jose eta Ma Fernanda.  
Bidasoako 19an bizi dire.  
ZUBIETA IZURRATEGI INAKI  
Apirilaren 25 jaioa.  
Gurasoak Frantzisko Angel eta Ma de los Angeles.  
Herriko Etxeko 19 an bizi dire.  
SAN JUAN VAQUERO RICAR  
Apirilaren 30 ean jaioa.  
Gurasoak Jose Antonio eta Ma Maravillas.

## Jaioak eta ezkon- du berriak

Hemen, urte honen lehendabiziko lau hila betetan ezkondu diren beratarrak paratzen ditugu:

Petirrena Olaetxea Jose Ma eta Ansalas - Hariztegi Isabel

Gizongaia beratarra, hogeita hiru urte.  
Andregaia naiz Iruñean jaioa izan, beti Beran bizi dena, hogeita bat urte.

Urrilaren hamasean Aizpuru Luisek ezkondu zituen.

Lopez Perez Manuel eta Sebastian Minguez Amaia Carmen.

Gizongaia Madrilekoa hogeita zazpi urte.  
Andregaia beratarra hogeita hiru urte.  
Otsailaren seian Aizpuru Luisek ezkondu zituen.

Igoa Mariñelarena Jose Luis eta Errandonea Maia Ma Rosa.

Gizongaia San Pedro Pasaiakoa, hogeita hamalau urte.

Andregaia Bastidakoa hogeita zortzi urte.

Martxoaren hogeitazazpian Jose Sarobek ezkondu zituen.

Agara Alzuguren Frantzisko Xabier eta Martinez Berasain M<sup>a</sup> Paz.

Biek beratarrak.

Gizongaiak hogeita zortzi urte eta andregaiak hogeita lau urte.

Apirilaren hamairuan Jose Sarobek ezkondu zituen.

Elgorriaga Lasaga Pedro eta Oyarzabal Etxeberria M<sup>a</sup> Jesus.

Gizongaia alkaigarra, hogeita hertz urte. Andregai beratarra, hogeita bat urte.

Apirilaren hamazazpian Jose Sarobek ezkondu zituen.

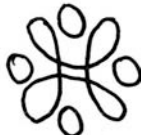

1.- Bertsolaritzako artikuloan abantzi zitzaien hau paratzea:

"Dn Manuel Lekuonaren hitzak,"Beratar bat" eta"Exkerra"ren aipamen eta haiei buruzko bertsoak eta bertze zenbait datu GTPUZKOA KO IKASTOLEN ELKARTEA-ren aginduz, J.Dorronsorok egindako "Bertsotan 1789-1936" liburutik hartu ditut!"

2.- Artikulo ber beran seigarren lerroan honela zioen:

"Bera bertako eta bertze aldetik txoko hau zabal zabalik..."hain hau erran behar luke:

"Bera bertako eta inguruko herrietako bertsolaritza... hori denaz solas egin nahi nuke eta bertze aldetik txoko hau zabal zabalik....."

IKUSTEN DEN BEZALA GURE OKERRA HAU TZAN ZEN: LERRO BATETIK BERTZERA, USTEKABEAN JOAN GINELA.

3.- EUSKARA ERREXA deitzen den tokian jarri genuen ipuia, ez zegoen firmatua, ta erran behar dugu Ugaldetar Martinek egina zela.

GURENGANA ETORRI ETA, GUK NAHI GABE TZAN DITUGIN HUTSAK ADIERAZI DIGUTENET, ESKERRIK ASKO TA JARRAT AIRPERA.



## Mahain

Mahain harriaren historio hau nahiko ezaguna izanen da beratar artean, baina bilkerak oso polita iduritzen zaidanez idatziko dut dakidan pixarra. Harria hau Lizuniagan hego eta ipar Euskadiko mugan jarria dago eta han biltzen dire hertz herri udaletxeke agintariak. Herri hok Sara, Urruña, Biriatu, Askain, eta Berara dire.

Zertarako biltzen dire? Mendiko aberez solasteko eta tratu bat egiteko, abereak ez baitu mugarik ezagutzen eta bi aldetako mendiko jantziak gustu berdina dutenezgero hor

## Harria

ibiltzen dire alde batera eta bertzera Karneta eta pasaportetik gabe, horra bada zer gauza oderra den mugarik ez ezagutzea.

Mahain hau anitz urtetan hautsita egon bazen ere, orain herriz bere lekuan, apainki jarri dago; lehenago baino ttikiagoa da baina berdina, ikusten baita usuario hau segitzeko gogoia bada goela abereak ez du eta batera kulparran guk mugak paratzearena.





## Xinaurria

Zoaz, nagia, xinaurria gana, eta -  
kontsidera itzatzu haren bideak -  
eta bideskak, joan etorriak eta it  
zul-inguruak, nekeak eta trabai --  
luak; eta ikhasiko duzu zuk ere no  
la behar duzun aitzinerat eta be -  
thi ere bizi, ibili eta gobernatu.  
Hark irakuslerik eta kidaririk ga-  
be, berak bere buruz biltzen du u-  
dan, neguaren iragaiteko behar duen  
mantenua, bazka eta bihia. Eta bi-  
hi hura gordetzen du lurrean barre-  
na, berak eginikako ganbaretan, -  
eta bihitegietan. Eta hain da zu -  
hur eta goithatu ezen kanpoan deus  
ezin izanez, bere bilduetara, bil-  
du behar duenean, lehenik hozitu -  
behar duen burutik hasten baitzai-  
ka bihiari: zeren bertzela sor li-

# Cultura aldetikan

teke bihi hura, buztan liteke, bel-  
har bihur liteke: eta gero handik  
harat, alfer-lan gertha lekidikaio,  
bere leheneko zuhurtzia guztia.

Are gehiago, hozitdurak janez gero  
ere, lurraren humidurak eta hezeta  
sunak gaiñerakoa ustel eztiason, -  
atheratzen du noizik behin kanpo -  
rat, airatzera eta iguzkiztatzerat:  
eta orduan denbora onaren seiñalea  
dateke. Eta halatan eta hala ira -  
gaiten du xinaurriak bere negua; -  
eta erakusten dio bat bederari, -  
nola eta zer moldez behar duen man-  
tenatu, gobernatu, eta alferkeria  
guztiak utzirik, bere denboran tra-  
bailatu.

## AXULAR APEZA

1493? Saint Michel de Vieux-en jaio zen.

1545 Jean Burdeoson argitaratu zuen euskaraz i-  
datzia izan zen lehenbiziko liburua." INGUAE -  
VASCONUM PRIMATAE" deitutakoa. Liburu horretan

1.159 bertso jarri zituen, batzuk erreligiosoak, bertze erotikoak, eta gar-  
zelan egon zen denborakoak eta euskararen aldekoak bertzeak.

Berrogei urte zituelarik, apez sartu zen, iduri du emakume batekin -  
zerbait gertatu zitzaiolako.

Presondegian egon zen, norbaitetik gezurraz saldu zuelako.

Berak idatzi zuen denboretan, idazle guztiak latinez idazten zuten; -  
hizkuntza hori bakarra baitzen landua eta denbora hartan, eta erdaraz, e-  
rrromantzez edo frantsesez eskribitzea ezin pensa zitekeen gaiza zen. Horre-  
gatik zer errango dugu XVI mendean, euskaraz idazten zuen gizon honetaz?.

Bere hizkuntzaz zein harro zegoen ikusteko aski dugu bere CONTRAPAS  
bertso hauek irakutzea:

"Heuskara  
Ialgi adi plazara  
Bertze gende ustezaten  
Ezin skriba zaitela  
Orain dute phorogutzen  
Enganatu zirela"

Hau musika alai batekin hamaika aldiz  
gure plazetan aditua dugu.

Bere bertsoan zera nabari dugu:

Fedezko gizona zela, Andre Maria -  
maite zuela, ta andreen aldekoak -  
zela, hauek biziki defendituz. Ga-  
ur feminista zela erran genuke. Ho-  
hemen bere bi bertso:

"Zuhur(jakintsu)gutik, andre gatik,  
gaizki erran diroite

Haiek hongi erraitea onestago lizate.

Emazteak zerongatik gaiz erranen  
dirate ?

Handi eta ttipi, oro haietatik girade"

"Nor da gizon modorroa hartaz arhit  
eztena.

Eta gero halako gaiz erraten  
duiena?

Ez da gizon naturazko hala egiten  
dutena,

Zeren eztu ezagutzen hongu egina!"

## Dechepare ❖

## EZTEN ATZOKOA

Ezten atzokoa  
nere malkoa  
Bart nere gelan  
sartu intzananean,  
negarrez bila nindunan.  
Ire arpegi maiteak,  
izu-ikara,  
ildakoen itxura  
artu ziñan.

Baiña exeri adi.  
Ezten atzokoa  
nere malkoa.  
Ik eztakin, maitea,  
zein leize sakona dan  
nere gogoa!

Ez zaidan galdetu.  
Alperrik uke.  
Eztin iñork galdetzen  
zenbat ur-tanta  
ditun itxasoak.  
Alperrik den  
izarrak zenbat diran  
kontatzen astea.  
Beti zegon zeru beltzean  
arutzago,  
beste bat gordea.

Nemesio Echaniz

## Pott bat

Pot bat eman zenidan  
-agerkai leguna-  
erakuts nabiean  
zure maitetasuna.

Pott ezti-eztitsua  
zearo biguñe  
biotz garbiaren  
maite oiartzuna.

Ez al zenun sumatu  
artu nun zoruna?  
Ez al zenun senti  
zure egarri nuna?

Alaxen da, enetxo;  
ene eme kuttuna.  
Zu baitzera nere  
izar osasunai

Ba, zatozkida herriz  
Emaidazu pott bat  
len bezin txukuna  
Nik ere iratxiko iotsi  
berari laguna.....

F. Artola Sagarzazu



Orduan azeria agertu zen.

-Egun on -erran zuen azeriak.

-Egun on -kontestu zuen xamurki printze ttikiak, buelta eman on dotik, bainan deus ikusi gabe.

-Hemen nago -bozak erran zuen-sagar-ondo azpian...

-Nor zara? -erran zuen printze ttikiak-. Hagitz polita zara...

-Azeri bat naiz -erran zuen azeriak.

-Zatoz nerekin jostatzerara -proposatu zion printze ttikiak-. -Hain trixte nago!...

-Ezin naiteke zurekin jostatu -erran zuen azeriak-. Ez naiz -eskuratua.

-A! Barkatu -erran zuen printze ttikiak.

Bainan, pensatu ondotik, berriz galdetu zuen:

-Zer erran nahi du "eskuratua"?

-Etzara hemengoa -erran zuen azeriak-. Zer billa zabilta?

-Gizonen billa nabilla -erran zuen printze ttikiak. Zer erran nahi du "eskuratu"?

-Gizonek zizpak dittuzte eta ehizian ibiltzen dira -erran zuen azeriak.

Aspergarria da. Olloak ere hazten dittuzte. Interesa hori bakarra dute. Ollo billa zabilta?

-Ez -erran zuen printze ttikiak. Adiskide billa nabilla. Zer erran nahi du "eskuratu"?

-Gehiegi ahantzitako gauza da -erran zuen azeriak-. Harreman lokurak sortu, erran nahi du.

-Harreman lokurak sortu?

-Bai, -erran zuen azeriak-. Nerezat etzara bertze ehun milla bezalako haur txar bat bertzerik. Eta etzaitut behar. Eta zuk ni ere ez nauzu behar. Ni zuretzat ez naiz bertze ehun milla bezalako azeri bat bertzerik. Bainan

ezitzen banauzu, bat bertzearen be harrean egonen gara. Bakarra nerezat munduan izanen zara. Bakarra zuretzat munduan izanen naiz...

-Entenditzen hasten naiz -erran zuen printze ttikiak-. Bada lore bat... Eskuratu nauela uste dut...

Izaten ahal da -erran zuen azeriak-. Lurran gauza guzitatik ikusten da!...

-O! Ezta Lurran -erran zuen printze ttikiak.

Azeria arrituta gelditu zen:

-Bertze planeta batean?

-Bai.

-Ehiztaririk bada planeta horretan?

-Ez.

-Interesgarria da hori. Eta ollo rik?

-Ez.

-Ezta deus egokirik-zion hats hartuz azeriak.

Bainanazeria bere hartara itzuli zen:

-Nere bizia gora-behera gabekoa da. Olloak hiltzen ditut, gizonek

hiltzen naute. Ollo guziek elkarren antza dute eta gizon guziek elkarren antza dute. Aspertzen naz bada, pixko bat. Bainan eskuratzen banauzu, nere bizia eguzkiz ar gituko da. Bertzetik ez berdiñezko pauso soinu bat ezagutuko dut. Bertze pausoak lurpean sartzeneraz ten naute. Zureak muskak bezala, zulotik kanpora deituko nau. Eta gainera, begira. Ikusten dituzu han ogi landak?. Nik eztut ogirik jaten. Niretzat ogibiak eztu deus balio. Ogi landak ez didate deusez taz oroituerazen. Nahiko trixtea da. Bainan zuk urre kolorezko illeak dituzu. Eskuratzen nauzunean, harrigarria izanen da. Gari horia niretzat zutazko oroipen bat izanen dut. Eta haizearen soinua garian mateko dut...

Azeria ixildu zen eta luze-luze printzea begiratu zuen:

-Mesedez... bezi nazazu! -erran zuen.

-Egizki nahi nuke -erantzun zuen printze ttikiak-, bainan denbor haunitzik eztut. Adiskidek aurkitu behar ditut eta gauz haunitz ezagutu.

-Eskuratzen diren gauzak bakarraz ezagutzen dira -erran zuen azeriak-. Gizonek eztute deus ezagutzeko denborik. Gauz eginak saltzelle ari erosten dizkiote. Adiskide saltzellerik eztenezkero, gizonek eztute adiskiderik. Adiskide bat nahi baduzu, bezi nazazu!.

-Zer egin behar da? -erran zuen printze ttikiak.

Pazintzi haundikoa izan behar da -erantzun zuen azeriak-. Lehenbizi ko nigandik urrunxamar jarriko zara, hunela belar gainean. Zeharka begiratuko zaitut eta eztuzu deus erranen. Solasa ez enteintzeko bi dea izaten da. Bainan, egunez-egun, gerota urbiltxeago jartzea ahal izanen duzu...

Ondoko egunean, etorri zen printze ttikia.

-Tenore berdinean etortzea obe izanen litzake -erran zuen azeriak-.

Arratsaldeko lautan etortzen baziñake, adibidez, hiruezkero zoriont su izaten hasiko naiz. Lautan ezin negonaz eta daldarian nere burua arkituko dut. Zorionak zenbat ba

lio duen jakinen dut!. Bainan edo-  
zin ordutan etortzen bazara, seku-  
lan eztut jakinen zer ordutarako -  
nere bihotza prestatu... Ritoak be-  
harrezkoak dira.

-Zer da rito bat? -erran zuen prin-  
tze ttikiak.

-Nahiko ahantzia den zerbait -e --  
rran zuen azeriak-. Egun bat bert-  
zetik, ordu bat bertzetik ez berdi-  
na izanera izan da. Ehizta --  
rien artean, adibidez, rito bat ba-  
da. Ortzegunetan herriko neskakin-  
dantzatzen dira. Horregatik, ortze-  
guna egun harrigarri bat da. Oinez-  
joaten naiz mahastegiraino. Egun -  
herean ez balirake dantzatzen ehiz-  
tariak, egun guziak berdinak iza-  
nen lirake eta nik bakaziorik ez -  
nuke izanen.

Horrela bada, printze ttikiak aze-  
ria hezi zuen. Eta joateko ordua -  
alletu zenean:

-A!... -erran zuen azeriak-. Negar-  
egin behar dut.

-Zure errua da -erran zuen printze-  
ttikiak-. Ez nizun kalterik egin -  
nahi, bainan hezitzea izan nahi ze-  
nuen...

-Bai -erran zuen azeriak.

-Bainan negar egin behar duzu! --  
-erran zuen printze ttikiak.

-Bai -erran zuen azeriak.

-Orduan, eztuzu deus irauzten.

-Garian kolorez irauzten dut -e -  
rran zuen azeriak.-

Gero segitu zuen:

-Zoazi eta arrosak begira itzazu -  
berriz. Zurea munduan den bakarra  
dela ententituko duzu. Adio errate-  
ra itzuliko zara eta sekretu bat -  
erreglo eginen dizut.

Printze ttikia berriz arrosak ikus-  
tera joan zen:

-Etzate nere arrosaren antzekoak:  
Orainik etzate deus -erran zion-.  
Iñork etzaituzte eskuratu eta ez-  
tue iñor hezi. Nere azeria zen be-  
zalakoak zate. Etzen bertze ehun -  
milla bezalako azeri bat bertzerik.  
Bainan nik nere adiskide egin nuen  
eta orain neretzat bakarra da mun-  
duan.

Eta arrosek ehen burua nekegarri -  
sentitu zuten.

-Ederrak zate, bainan utsak zaude-  
te -erran zion orainik- Ezin litte-  
ke zuetaz hil. Dudik gabe edozin -  
ibildunak nere arrosa bezalakoak -  
zatela pentsatuko duela. Bainan hu-  
ra bakarrik, zuek denak baño ga --  
rrantzi haundiagokoa da, hura bai-  
ta nik busti dudan arrosa. Hura -  
baita estalki baten azpian paratu-  
nuen arrosa. Hura baita hesi bate-  
kin geriztu nuen arrosa. Hura bai-  
ta harrak hil nizkion arrosa (biz-  
pairu tximeleta egin zirenak ken-  
duz). Hura baita kejatzen entzun -  
nuen arrosa, edo laudatzen, edo, -  
baitare, batzuetan, ixiltzen. Hura  
baita nere arrosa.

Eta azeriarengana itzuli zen:

-Adio -erran zuen.

-Adio -erran zuen azeriak- Hara he-  
men nere sekretua. Hagitz erraza -  
da: Ezta bihotzarekin bertzerik on-  
gi ikusten. Behar-beharrezkoa be-  
gientzat itsua izaten da.

-Behar-beharrezkoa begientzat it-  
sua izaten da. Oroitzeko errepika-  
tu zuen printze ttikiak.

-Zure arrosaz galdu zenuen denbo -  
rak egiten du zure arrosa hain ga-  
rrantzitsua izatea.

-Nere arrosaz galdu nuen denbo --  
rak... oroitzegatik erran zuen --  
printze ttikiak.

-Gizonek egi hau ahantzi dute - e-  
rran zuen azeriak-. Baian zuk eztu-  
zu ahantzi behar. Retirako eskura-  
tu duzun hura zure kargo gelditzen  
da. Zure arrosaz kargo egiten zara.



# ADIERAZBIDE ZENTRUA

## LEGIA KARRIKA 33-4. BERA

ADIERAZBIDEA hemen erabiltzen dugun moduan, norbera ezagutzeko bide bat da.

Hau horrela izaten ahaltzen den, eta nola lortzen den galdetuko dugu.

Gehienetan hagitz gutti dakigu geure buruaz. Badakigu gorputz bat daukagula, baita ere sentimendu sail bat elkar nahasturik: maitasuna, lotsa, izukortasuna, estufasuna, tristura eta abar; gure burutik pentsaera eta asme batzuk dabiltzela ere badakigu "ni lotsatia naiz" edo "ez naiz errex ausartzen" edo "triste, es tutua, pozik nago" erraten dugu aurrizetan; baina, zergatik egoera horiek? Jakin behar duguna da, zerk bukatzen gaituen horrela jokatzera, horrela sentitzera eta pentsatzera - eta ez bertze modu desberdin batean.

Norberari, BERE PERTSONAZ KONTZIENTZIALATZEA, lagunduko dio bizi saikoa eta bete bat izaten.

Nola joanen gara gure pertsona nolakoa den aurkitzen eta ezagutzen?

1. Gure gorputzaz kontzientziatuz
2. Gure sentimenduz kontzientziatuz
3. Gure pentsamenduz kontzientziatuz

Gizakia osatzen duten indar mailak hiru hauek dira:

1. Bizi-indarra
2. Afektibitatearen-indarra
3. Buru-indarra

Normalean, hiru indar maila hauek azpiaurrerabideratuak, blokeatuak aurkitzen dire, ez dute bere abalmen guztian funtzionatzen, eta lortu behar dena osotara agertzea da, hori da daitezen.

Hala ere, norbera bere norbera - bere pertsonaz kontzientziatzea ez da nahikoa, ONARTZE bat behar da. Gu onartzea judiziorik gabe, ez da kritikarik ere. Borroka eta tentsioia, ez garelako onartzen softzen dire bizi dugun egoera denatik, desberdina izatea nahi genukelako. Onartzeak ez du mugiezina, edo konformismoa erran nahi. Hemengo onartze honek ULERKINTZA SAKON BAT erran nahi du.

Hala bada, gure kontzientzia zabalitzen badugu, pixkanaka gure burua onartzeko eta ezagutzeko ORAINA BIZITZTEKO, BEREHALAKO EXPERTENTZIA izateko, gai garela ikusiko dugu.

Pixka bat aztertzen badugu, lehen eta geroaren artean mugitzen garelako (atzo holakoa egin nuen...., baina beste bura egin behar dut eta erran behar....) eta oraina, gure be-

rehalako errealtatea eskapatzen zaitzula konturatuko gara, ez garela kontzienteki bizitzen.

Bukatzeke, lana hau nola aurreratzen den, azaldu behar dut.

1. GORPUTZAREN adierazpenaren bidez, konkretuena eta urbilena delako, - baita animaren ispilua delako ere.
2. Eragingarritz musika erabiltzen da.
3. FREDUAK (sentimendu oso ala partzialak, arrasketa, abozkera, sentikortasuneko, barrenezko eta lasaipenezko ariketak, eta joku ezberdinak.) eskeintzen duen profesiodun baten laguntza. NORBERAREN AZTERTZEALortzeko.

Norbera da, bere pertsona nolakoa den aurkitzen duena, inork ezin du hori egin berarengatik.

### Mila Bikuina

Psikologari

### Guri Erdaraz emana

Barneko mundu ontan ez dut nik mugarik, lurrera jaurt ninduen bizira loturik, arbaso uretan noa egunen ibaitik.

Mendez mende sortuak gaurkotuaz era, ideak or dabilta girorik-girora paseko txori lez ipartik egora.

Gogoaren bearrak landu ditu nekez, beren oinarrietan urtetan jardunez gizabideak zear aldatuz oinordez.

Alperrik alegindu elburua lortzen, bideko arri latzak kolpez naute mintzen, baina ideetatik ez naute libratzen.

Ez ditut ideak euki nere menpe; ideak, izan dira beti nere jabe, munduko korrontean bultzaz naramate.

Juan San Martin

Ixilik jautsi zinen etxetik bidera,  
Larrungo mendiari nigarrez begira...  
adi-ka zagokizun amaren daldara,  
bainan, itzuli gabe ixilik joan zira....

Adi-ka zaitzu ama leiorat atera,  
Ikusi nahiz handik azkeno agurra:  
Bihotza urtzen duen azkeno so hura...  
Bainan, itzuli gabe gerlarat joan zira.

Zoin maite zinen zuk eskualdun xokoa,  
Larruneko zelaiak eta itsasoai  
Heier emanen zinen gogotik osoa...  
Bainan urrun hartarat hain kartsu norat hoa?

Urrungo muga hetan hasia da gerla:  
Bihotz-errausle hori orroaz dabila.  
Bazoazi hari traban emanen zarela  
Ixuriz, behar bada, bertzentzat odola.

Ixilik jautsi zinen etxetik bidera...  
Adi-ka zaitzu ama leiorat atera,  
Ikusi nahiz azkeno agurra:  
Bihotz urtzen duen azkeno so hura....

Geroztik jin zaizko maiz amari nigarrak  
Bakarrik, zuri pentsu, xukatuz baxerak:  
baitaki zure karrak, zure kar soberak  
eginen dituela gaitzago lanjerak.

Etsaia lanopetik heldu zen goiz hartan,  
Eta zu bazinoazin denen aintzinean;  
Bet-betan tiro batek jorik bularretan  
Errori zira aihuz, odola burrustan....

Armada burrunoaka ihesi joan-eta,  
Lurperat du norbaitek gorputz hori bota...  
Sukaldean zaudela ama eta aita  
Zure itzultzeari irriz pentsaketa.

Ixilik jautsi zinen etxetik bidera  
Larrungo mendiari nigarrez begira.....

Ixilik joana eta ixilago jina,  
Lau gaztek sorbaldean zira eremana;  
Kutx bat ezur-errauts..hortan zira dena...  
Oi, ama, gaixo amai haren biotz-minai

Kapetan, lerro-lerro, guziak jin dira,  
Larrunpe maite hortan zure ebortzera:  
Oi, hezur eta lurren azken musu hurai

Daldara kartsu horrek inarros ditzala:  
Lurpeak, mendi gainak, uhainen zabala  
Eta, hedoiak gorri odolez bezala,  
Euskal-aize hortitzat mundurat diola:

"Nasaki eman dut gazteen odola:  
Ene zain nor dut orain? hil errauts ixila...  
Ez ditzala errauts hoik nehorik zangozila:  
Euskual-lurren arima eskualdun dagolai"

Jean Marie Diharce



Muxikondo  
 Arraultze  
 Hizkuntzak  
 Argaltasuak  
 Tenorez  
 Menperatu  
 Adingabeko

Gogoa.bete  
 Arrosario  
 Negar egin  
 Dirditsuak  
 Harengana  
 Tsiltasuna

Aita, ama,amatxi, aitatxi, amona,aitona,  
 arreba, ahizpa, neba, anaia, lehengusua,  
 iloba, biloba, beramona,suhia,koinata,  
 koinadua,amaigarrua, aitaigarrua, berrai  
 tona,aitordea, ugaseme,osaba,izeba,semea,  
 alaba, erraina,

1. geziaren puntta.
2. geziaren soka.
3. gizonaren hortza.
4. gizonaren kokotza.
5. Landaretxoa.
6. Pipako kea.
7. Arkoaren soka.
8. Galtzaren azpikaldea.

1.- Ea nork dakin 14 sagar mota.



2.- Ea letraz betea dagoen kuadro honetatik ateratzen ahal dituzuen 10 joko mota.

3.- Eta hemendik jendeak izan ditzakeen 11 egoera.

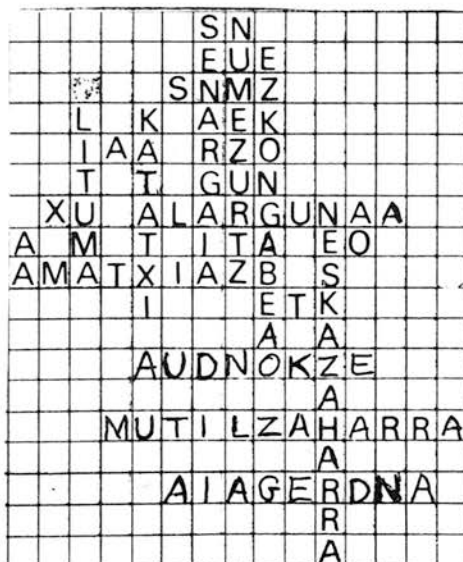



# BERTSOLARITZA

Etipi-Eteparen lehenbiziko nume-  
roan eman nahi izan nion hasiera -  
bertsolaritza eta honen inguruko gai  
eta fenomenoari. Luzeegi aritu nin-  
tzen eta irakurzaile iduritu zitzai-  
dan orduko hura. Bertan saiatu nin-  
tzen agertzen fenomeno hontaz iritzi  
edo opione batzu, bertsolaritzaren -  
historiaren hasiera bizpahiru lerro-  
tan eta biziki ilusionatu ninduen bi  
beratar bertsolari zaharren aipamena

Gaurkoan historiari segida ema-  
ten saiatuko naiz eta bertso zahar -  
polit batzu agertuko ditut. Nahi nu-  
ke gisa berean hemen bertako edo in-  
guruko bertsolaritza eta bertsolari-  
ez solas egin baina hurrengo batetan  
izan beharko.

Deus erran baino lehen argi gel-  
di bedi nahi nuke segidan joan e-  
diren datu eta bertso gehienak Joanito  
Dorronsorok eginiko "Bertsotan(1789-  
1936)" liburutik ateriak direla.

Eta bertzerik gabe gaitzezen in-  
terezatzen zaigun putzura. Aintzine-  
ko egunean, emozionagatik edo, bi be-  
ratar bertsolari haien herri ematea-  
gatik, Xenpelarren garairano ailega-  
baldin baginen ere, politago iduritu  
zait herriz ere gibelera bueltatzea  
eta politikixeago aritzea gure kondai-  
ra edo historiaren katemila diren -  
pertsonei hotaz.

Fernando Amezketarraren biogra-  
fia ttiki batekin emanen diogu hasie-  
ra gaurkoari. Ezagutzen ditugun bert-  
solari zaharrenean artean 1800. ingu-  
ruan, hoberenetakoa. Izenez Fernando  
Bengoetxea Altuna, Amezketan jaio -  
(1764.ean) eta bizi izan zen. Hogeit-  
asei urte zuelarik Maria Josefa Sa-  
gastumerekin esposatu zen.Harekin ha-  
mar seme-alabaren aita egin Azentzi-  
ne-Haundi baserrian. Nekezari, art-  
zai eta bersolari.... horrela nolaba  
it ateri zuen bizimodua. Aran sobera  
jan ondotik ura edan, gaizkitu eta -  
hil omen zen Apaetxe-Bordan, Amezke-  
tan, 58 urte zituelarik.

Fernandoren izena Euskal Herri  
osora zabaldu da eta mito bihurtu, -  
baina bertsolari gisa baino gehiago  
gizon xeble eta irri eragile beza-

la. Izugarritzko buru azkarra omen o-  
ta ateraldiak pilaka baditu, bereak  
bezala ahoz-ahoz eta herriz herri he-  
datu zirenak. Hoietakoa haunitz egiaz-  
ko bereak baziren ere aitortu beha-  
rra da bereak ez zirenak ere lepora-  
tu zaizkiola. Humorez eta bizitasu-  
nez heteriko nortasun aberats aberat-  
seko gizona omen zen.

Hona muestratarako herriko erre-  
torea eta Fernandoren bertso bana:

Lehen ohitura omen zen, orain -  
ere zenbaitentzat den bezala, Pazko-  
akoa egitea, urtean behin konfesatze  
a eta Jauna Hartzea, alegia. Baina -  
Jauna Hartzeko txartela behar izaten  
zen eta apezek txartel bila joaki zi-  
renei dotrina galdetzen zieten. Do-  
trinarik ez zekienarentzat ez zen -  
txartelik. Amezketako erretoreak, -  
bertsolarizalea nonbait, behin bert-  
sotan galdetu omen zion Fernandori -  
dotrina:

"Esan behar didazu  
istante batean  
liburutik txartela  
nik atera artean  
nola sinisten dezun  
zuk zeure artean  
daudela hiru pertsona  
Jaungoiko batean."

Eta Fernando:

"Nola sinisten dedan  
arrazoiarekin  
orain esango diot  
sagartxo batekin  
usai ta saborea  
kolorearekin  
horra hiru jenero  
gauza bat batekin"

Eta itx dezagun gaurkoz garai -  
honetako bertsolarien atea orduko t-  
bertze bertsolari haundi batekin. -  
Txabalategi, Jose Joakin Erroizena,  
Hernaniarra, kategoriako bertsolaria,  
bere trehetasuna eta jakintza honako  
bertso honetan erakusten digun beza-  
la:

Ustekabean, ardo edaterakoan -  
kristal puskaren bat irentsi zuela  
edo, hiltzeko sentitu zen momentuan -  
hauxe kantatu zuen:

"Espezia txarren bat  
sartu zait barrenen  
bildur naiz nere billa  
etorri ote den  
San Pedrok sar nazala  
portalian, arren  
Hala izan dadila,  
biba Jesus, amen"

Jakina, despedida gabeko bertso  
aldirik ez dela, ta nere eman be--  
harko hementxe, honelaxe, zortziko  
ttikian:

Bertsotan ari nahi dut  
negar ta irrrian  
euskara zahar edo  
bertzela berrian  
saiatzzen ari dena  
rima ta neurrian  
bertsolaririk bada  
Berako herrian.

Ez dut botako hemen  
nik desafiorik  
dei zahal alai eta  
irrintzia baizik  
ariko nintzateke  
ai, banu lagunik!  
euskara ta jokoa  
biak batu nahirik.



Erranak erran eta  
ez da hori gezurra  
gezur guztiak baitu  
huztana laburra  
jan zaiozue mamia  
ta utzi hezurra  
aipa bezala jaunak  
hemen da agurra

## Hemen egin diren bertsoak

### Kapi.

#### HERRIZALE JENDEENTZAT

Berako gazteriak  
egin digu lana  
hitz batean ez dago  
esaterik dana.

Nik neure begiekin  
ikusi dudana  
ondo merezia dute  
besarkada bana.

Hola bildu zaitzte  
elkarrèn hurrera  
obitura hoiek ez ditezen  
erori lurrera.

Hain da gustagarria  
horien etorrera  
Ea mutilak horrela  
jarraitu aurrera.

# DESBERDINTASUNAK

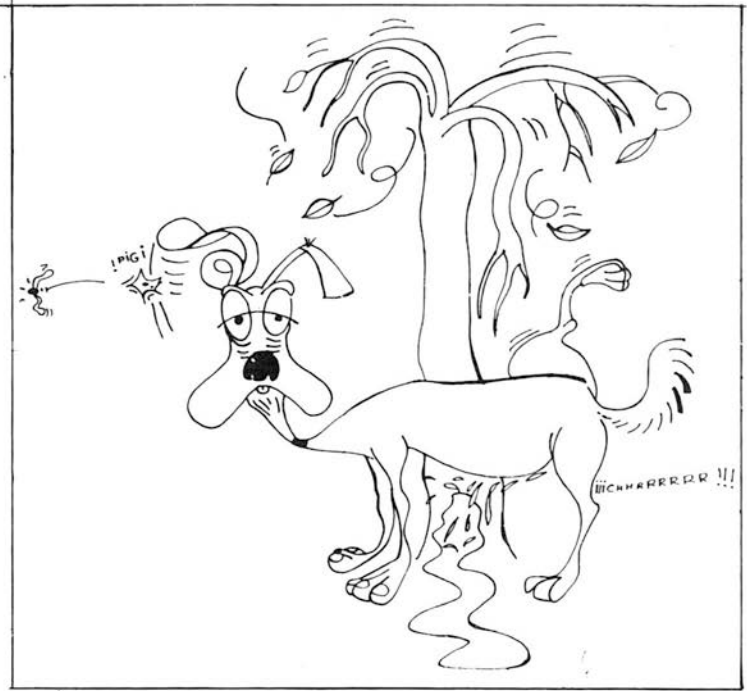
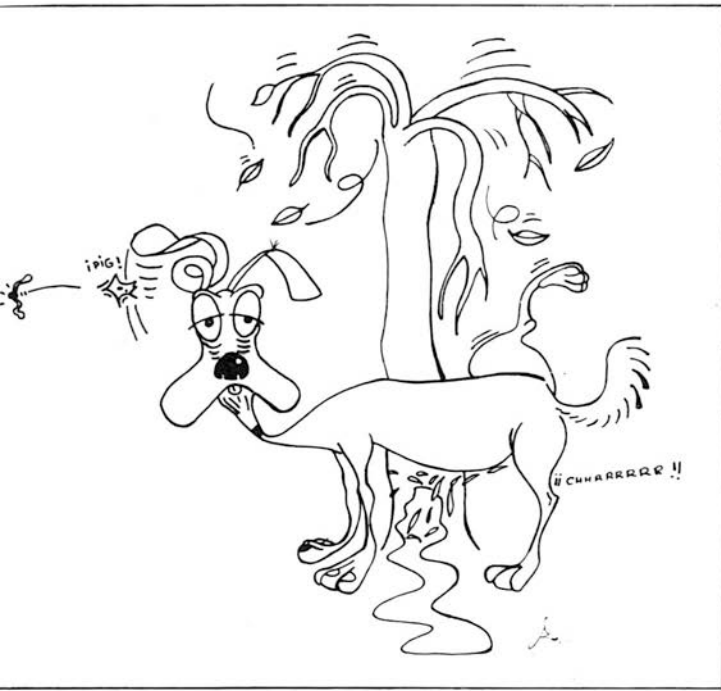

# DENBORAPASAGARRIAK

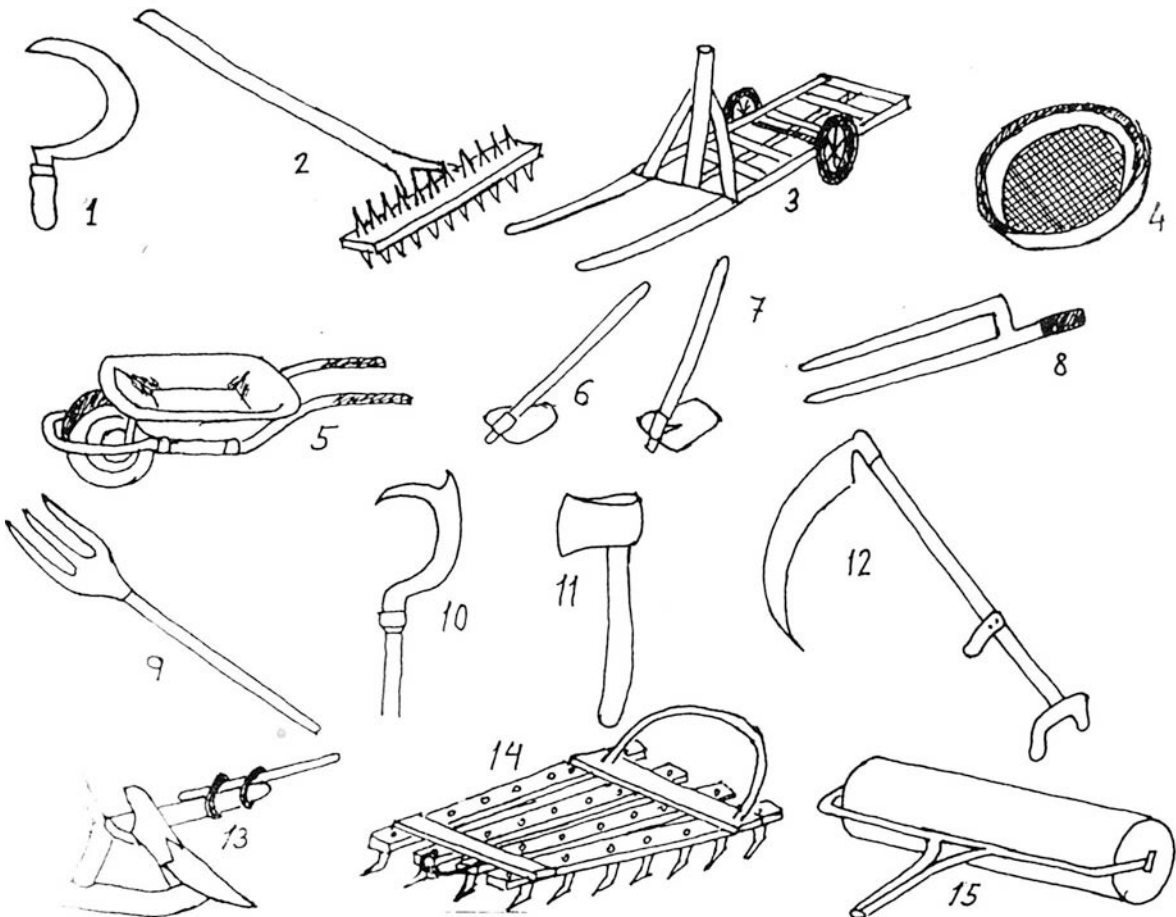

- ESKUORGA
- SORRAIA
- ZUMILA
- AREA
- GURDIA

- IGITAIA
- HAITZURRA
- GOLDEA
- LAIA
- SEGA

- ESKU-AREA
- SARDEA
- AIHOTZA
- AIZKORA
- BAHEA

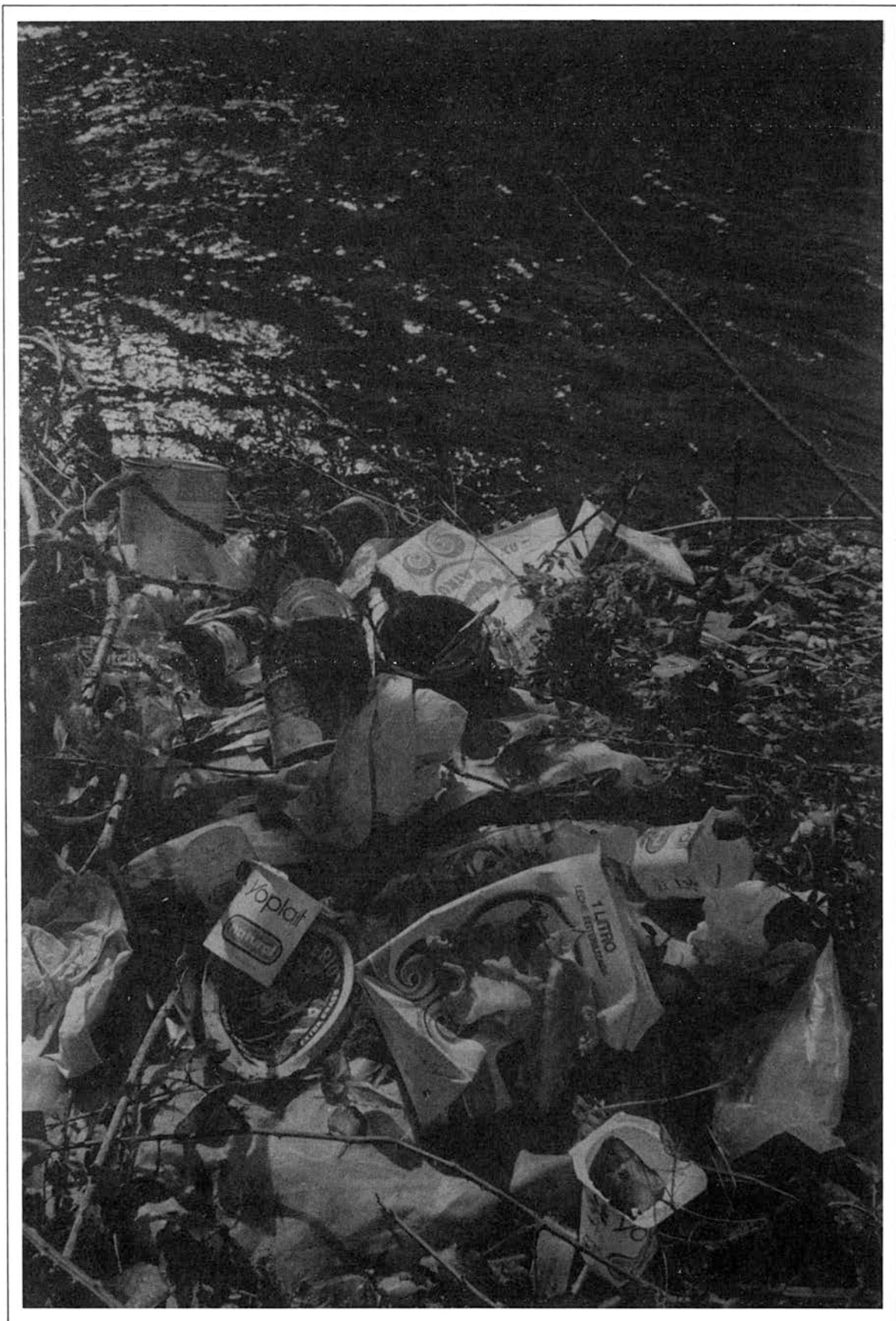

**HAU DA GURE ERREKA GARBIAK  
MEREZI DUTENA?**

**PENAGARRIA EGITAN!**





# SUSPELAN BARNIA



Leku-eder



Mitxin-borda



Oletzeko-borda



Lorentzen-borda



Perezen-etxeberrria



Kauito-borda

